

## WARRANTY

This warranty gives you specific legal rights, and you may also have other rights that vary from state to state. This product is warranted against malfunctions and defects in material and workmanship for a period of one year for domestic use.

**THIS WARRANTY SHALL NOT APPLY** to any products or parts there of which have been damaged by tampering, misuse or abuse or which have been altered or repaired by an unauthorized person or service center.

**THIS WARRANTY SHALL NOT APPLY** to brushes or accessories since their life depends upon the amount of use.

**FOR REPAIR** the inoperative machine must be delivered with shipping and delivery charges prepaid together with satisfactory evidence of the purchase date to an authorized service center or Thorne Electric Company at the address that appears below. Koblenz will either repair or replace, at its election, all defective machines during the warranty period.

The foregoing obligations are in lieu of all other obligations and liabilities including negligence and state Koblenz's entire and exclusive liability and purchaser's exclusive remedy. Koblenz will in no event be liable for any direct, indirect, special, incidental or consequential damages or losses whatsoever. Koblenz's liability under no circumstances will exceed the contract price for the goods or parts for which liability is claimed. Some states do not allow the exclusion or limitation of incidental or consequential damages, so the above limitation or exclusion may not apply to you.

### Thorne Electric, Co.

P.O. BOX 18363, San Antonio, TX. 78218-0363 U.S.A.  
Tel: (210) 590-1226 Fax: (210) 590-1258  
1 (800) 548-5741

## GARANTÍA

KOBLENZ ELÉCTRICA, S.A. DE C.V. garantiza este producto por término de un año en todas sus partes y mano de obra contra cualquier defecto de fabricación a partir de la fecha de entrega y tratándose de productos que requieran de enseñanza o adiestramiento en su manejo de instalación de aditamentos, accesorios, implementos o dispositivos a partir de la fecha en que hubiera quedado operando normalmente después de su instalación en el domicilio que señale el consumidor bajo las siguientes condiciones:

1. Para hacer efectiva la garantía, no deben exigirse mayores requisitos que la presentación del producto acompañado de la póliza correspondiente debidamente sellada y fechada por el establecimiento que lo vendió o la factura, recibo o comprobante, en el que consten los datos específicos del producto objeto de la compraventa.

Nota: Si el sello del establecimiento que lo vendió no especifica la fecha en la que el consumidor recibió el producto, el consumidor deberá presentar la factura, recibo o comprobante objeto de la compraventa respectiva.

2. La empresa se compromete a reparar o cambiar el producto así como las piezas y componentes defectuosos del mismo sin ningún cargo para el consumidor. Los gastos de transportación que se deriven de su cumplimiento serán cubiertos por el fabricante o importador.

3. El tiempo de reparación en ningún caso será mayor de 30 días, contados a partir de recepción del producto en cualquiera de los sitios en donde pueda hacerse efectiva ésta garantía.

4. En cualquiera de los centros de servicio autorizados podrá adquirirse consumibles, refacciones, partes y hacer válida la garantía.

5. Este producto es exclusivo para uso doméstico. No es para uso comercial o industrial.

ESTA GARANTÍA NO ES VÁLIDA EN LOS SIGUIENTES CASOS:

- Cuando el producto ha sido utilizado en condiciones distintas de las normales.
- Cuando el producto no ha sido operado de acuerdo con el instructivo de uso en idioma español proporcionado.
- Cuando el producto ha sido alterado o reparado por personas no autorizadas por la empresa.

El consumidor podrá solicitar que se haga efectiva la garantía ante la propia casa comercial donde adquirió el producto.

NOTA: En caso de que la presente garantía se extraviara, el consumidor puede recurrir a su proveedor para que le expida otra póliza de garantía previa presentación de la nota o factura respectiva.

Producto \_\_\_\_\_ Marca \_\_\_\_\_

Modelo \_\_\_\_\_ No. de Serie \_\_\_\_\_

Nombre del distribuidor \_\_\_\_\_

Calle y número \_\_\_\_\_ Colonia o poblado \_\_\_\_\_

Ciudad / código postal \_\_\_\_\_ Fecha de entrega \_\_\_\_\_

Sello y firma \_\_\_\_\_

### Fabricado por:

**Koblenz Eléctrica, S.A. de C.V.**

Av. Ciencia No. 28,  
Parque Industrial Cuamatla  
Cuautitlán Izcalli, Edo. de México,  
México, C.P. 54730 Tel. (55) 5864-0300  
HECHO EN MÉXICO

Visite nuestro sitio de internet:  
[www.koblenz.com.mx](http://www.koblenz.com.mx)

19-1073-00-6 ©

MODELO: HV-12 KG3

### CENTROS DE SERVICIO, REFACCIONES Y CONSUMIBLES

Para mayores informes sobre un  
Centro de Servicio Autorizado cercano a tu domicilio

Visita nuestro sitio web:

[www.koblenz.com.mx](http://www.koblenz.com.mx)



Escribenos en Whatsapp:

55 7955 2874

Edo. de México  
(55)58-64-03-00

Koblenz Eléctrica, S.A. de C.V.  
Av. Ciencia No. 28, Parque Industrial Cuamatla, Cuautitlán  
Izcalli; Edo. de México, México  
C.P. 54730

Encuétranos en:  
   
@KoblenzMexico



# OWNER'S MANUAL MANUAL DE OPERACIÓN

## 12 Volt Car Vac

## Aspiradora de 12 volts para Automóvil

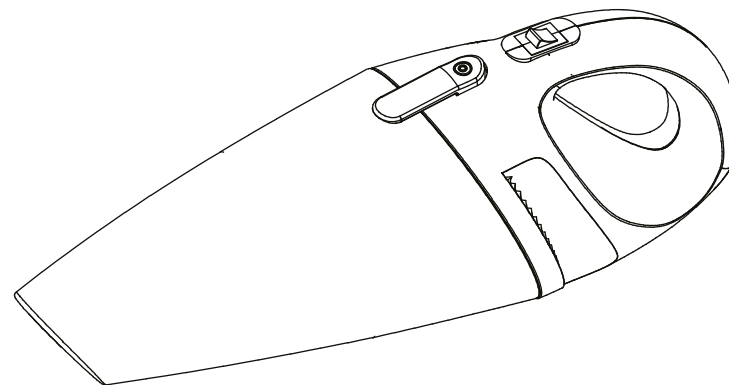

## CAR VAC...●●

For model / Para modelo:  
**HV-12 KG3**

## Congratulations!

You have just purchased a Koblenz® Vacuum Cleaner. Please read this manual carefully before operating the machine. Model and serial number may be found on the side of your vac. You should record both model and serial numbers and keep them in a safe place for future use. Keep this manual for further reference.

## Felicidades!

Acaba de adquirir una aspiradora Koblenz®. Favor de leer detenidamente este manual antes de operar esta máquina. Los números de modelo y de serie se pueden encontrar en el costado de la aspiradora. Usted debe anotar ambos números y guardarlos en un lugar seguro para futura referencia. Conserve este manual para futura referencia.

Electrical Rating / Características Eléctricas: 12 V  $\equiv$  110 W

## IMPORTANT SAFETY INFORMATION

This owner's manual contains IMPORTANT SAFETY INSTRUCTIONS. First and foremost, when using a 12 volt appliance, basic precautions should always be followed, including the following:

1. Use only for intended use as described in this manual . Do not use other than manufacturer's recommended attachments.
2. Do not operate with damaged cord . If appliance is not working properly, has been dropped, damaged, exposed to weather; or dropped in water, return it to a service center for examination and repair. Do not disassemble the vacuum cleaner, it is not user serviceable.
3. Do not use a damaged cord. Replace immediately.
4. Do not use an Extension cord. Plug directly into the cigarette lighter.
5. Do not disconnect plug by pulling on cord. To disconnect from outlet grasp the plug not the cord.
6. Do not operate with any opening blocked; keep free of dust, lint, and hair.
7. Do not put any objects into openings.
8. Keep hair, loose clothing, fingers and similar objects, away from any openings and moving parts.
9. Do not pick up cigarettes, hot ashes matches or similar materials.
10. Do not operate without filter and dust cup in place.
11. Do not vacuum pets with this hand vac.
12. Close supervision is necessary when used by or near children. Do not allow to be used as a toy.
13. Keep the hand vac away from direct sunlight and heaters.
14. Store in a safe place.
15. Do not use to pick up any liquids.
16. Do not operate the hand vac when the vehicle's engine is running.
17. Some models include an adaptor that should be placed into the front of the unit before attaching accessories.

## OPERATION

1. Remove the cigarette lighter from receptacle, Plug the power cord adaptor into the receptacle.
2. Push the power switch forward to operate.
3. To use with accessories firmly push accessory into the open end of dust cup.
4. To empty dust cup, press the release button and remove the dust cup by pulling it downward away from the unit (Fig. 1)
5. Empty the cup and brush off the filter. The filter may be removed , (Fig. 2) and washed in water. Replace dust filter only after it is completely dry. Replace dust cup. **NEVER OPERATE WITH FILTER OR DUST CUP REMOVED.**
6. The body may be cleaned with dampened cloth. Do not clean with solvents.

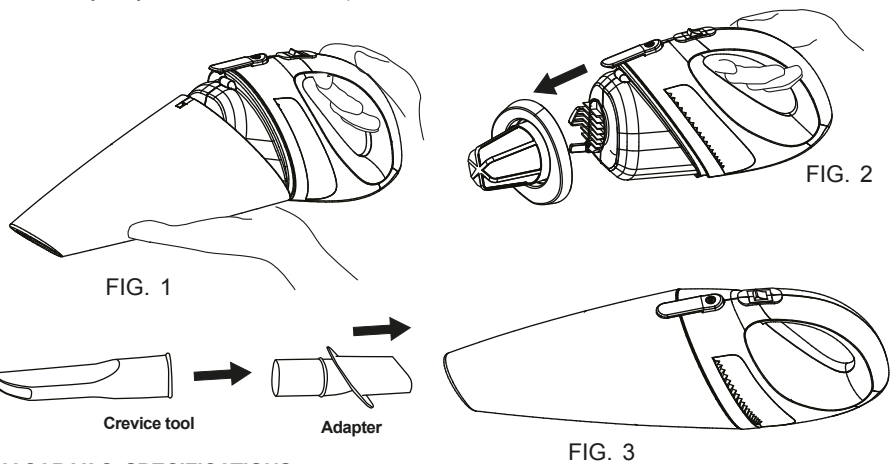

### 12V CAR VAC SPECIFICATIONS

Includes: Unit, Crevice tool.

Power supply: 12V D.C.

Operating Tem. (Environment): 40-100 degrees  
F (4-49°C)

Cord Length: 16,4 ft (5 m)

Not all models include all accessories.  
Check side panel on packaging.

## INFORMACIÓN IMPORTANTE PARA LA SEGURIDAD

Este manual de operación contiene información importante para la seguridad del usuario. Antes de operar esta aspiradora lea cuidadosamente las instrucciones de uso. Esta aspiradora es sólo para uso doméstico. En primer lugar, precauciones básicas deben ser siempre seguidas al utilizar una aspiradora de 12 volts, que incluyen lo siguiente:

1. Utilice esta aspiradora únicamente para los trabajos descritos en este manual.  
No utilice aditamentos que no sean los recomendados por el fabricante.
2. Si el cordón de alimentación es dañado, éste debe ser reemplazado por el fabricante, su agente de servicio o personal calificado para evitar riesgo. Si la aspiradora no esta trabajando en forma apropiada, o si ha sufrido una caída, ha sido sumergida en cualquier liquido o esta dañada de cualquier otra forma, llévela a cualquier centro de servicio para ser examinada y reparada.  
No desarme la aspiradora pues no puede ser reparada por el usuario.
3. No use la aspiradora con el cordón dañado.
4. No utilice una extensión, conecte directamente al encendedor de cigarrillos.
5. No desconecte el enchufe jalando el cable. Para desconectar jale el enchufe no el cable.
6. No opere la unidad con ninguna de sus aberturas obstruidas: manténgalas libres de polvo, pelusas, cabellos, etc.
7. No introduzca ningún objeto por las aberturas de la unidad.
8. Mantenga cabellos, ropa suelta, dedos etc. Alejados de cualquiera de las aberturas o partes móviles de la unidad.
9. No aspire cigarrillos, cenizas quemantes, fósforos o materiales similares.
10. No opere la aspiradora, si el filtro y el recipiente para el polvo, no están debidamente instalados.
11. No utilice la aspiradora en animales domésticos.
12. Cuando utilice su aspiradora cerca de los niños, favor de tener extremo cuidado.
13. Este aparato no se destina para utilizarse por personas (incluyendo niños) cuyas capacidades físicas, sensoriales o mentales sean diferentes o estén reducidas, o carezcan de experiencia o conocimiento, a menos que dichas personas reciban una supervisión o capacitación para el funcionamiento del aparato por una persona responsable de su seguridad.
14. Los niños deben supervisarse para asegurar que ellos no empleen los aparatos como juguete.
15. Mantenga su aspiradora alejada de la luz directa del sol y de calentadores.
16. Almacene su aspiradora en un lugar seguro.
17. Nunca utilice su aspiradora para recoger líquidos.
18. Nunca opere su aspiradora mientras el motor del automóvil esta encendido.
19. Algunos modelos incluyen un adaptador para accesorios, éste deberá insertarse en la parte frontal antes de conectar cualquier accesorio.
20. Cuide el producto de insectos, roedores o elementos extraños ya que éstos podrían causarle daños al equipo.
21. Las variaciones en el voltaje suministrado pueden provocar daños en su equipo.

## OPERACIÓN

1. Saque el encendedor de cigarrillos de su enchufe. Conecte el adaptador del cordón en el enchufe.
2. Para operar la aspiradora, solamente oprima para endender o apagar.
3. Para utilizar los accesorios, empuje firmemente el accesorio dentro de la punta del recipiente para el polvo.
4. Para vaciar el recipiente para el polvo, presione el botón del seguro y saque el recipiente jalándolo hacia abajo y luego fuera de la unidad (Fig. 1.)
5. Vacíe el recipiente para el polvo y limpie el filtro. Se puede sacar el filtro (Fig. 2) para lavarlo con agua. Reinstale el filtro para polvo solo después que se haya secado por completo. Luego reinstale el recipiente para el polvo. **¡NUNCA OPERE LA UNIDAD SIN EL FILTRO O EL RECIPIENTE PARA POLVO INSTALADOS!**
6. La cubierta de la unidad puede ser limpiada con un trapo húmedo. No la limpie con solventes químicos.

No todos los modelos incluyen todos los accesorios. Revise el panel lateral de la caja para mas información.

La vida útil de los accesorios ó cepillos depende de su uso por lo que el desgaste natural no se considera como defecto de fábrica.

### 12V CAR VAC ESPECIFICACIONES

Incluye: Unidad, Esquinero para rincones.

Fuente de poder: 12 V CC

Temperatura de operación. (Ambiente): 4-49°C

Largo del Cable: 5 m

