



Intelligent Robot Vac Gamma



For models /
Para modelos:
DE R-601
DE R-901

ROBOT VAC User Manual

ASPIRADORA AUTOMÁTICA Manual de uso

Congratulations!

You have just purchased a Koblenz® Robot Vac. Please read this manual carefully before operating the machine. Model and serial number may be found at the bottom of your vac. You should record both model and serial numbers and keep them in a safe place for future use. Keep this manual.

Felicidades!

Acaba de adquirir una aspiradora robot Koblenz®. Favor de leer detenidamente este manual antes de operar esta máquina. Los números de modelo y serie se pueden encontrar en la parte inferior de la aspiradora. Ud. debe anotar ambos números y guardarlos en un lugar seguro para futura referencia. Conserve este manual.

Read all instructions before using this robot vac.

Antes de operar este aparato, lea cuidadosamente las instrucciones de uso.

Electrical Rating / Características Eléctricas: 14.4 V --- 36 W

Compatible con:
Alexa®, Google Home® & App Tuya Smart™



Alexa® is a registered trademark of Amazon Web Services, Inc.

Google Play™ is a registered trademark of Google Inc.

Apple Store® is a registered trademark of Apple Inc. registered at US and other countries

* Koblenz® has no relationship with the registered trademarks Alexa®, Google Play® and Apple Store® owned by a third party.

Alexa® es una marca registrada de Amazon Web Services, Inc.

Google Play™ es una marca comercial registrada de Google Inc.

Apple Store® es una marca comercial registrada de Apple Inc. registrada en EE.UU. y otros países.

* Koblenz® no guarda relación alguna con las marcas registradas Alexa®, Google Play® y Apple Store®, propiedad de un tercero.

Thorne Electric, Co.

Koblenz Eléctrica, S.A. de C.V.

P.O. BOX 18363,
San Antonio, TX.
78218-0363 U.S.A.
Tel: (210) 590-1226
Fax: (210) 590-1258
1 (800) 548-5741

Av. Ciencia No. 28,
Parque Industrial Cuamatla
Cuautitlán Izcalli, Edo. de México,
México, C.P. 54730 Tel. (55) 5864-0300



Discover more products: www.koblenz.com

PRINTED IN CHINA / IMPRESO EN CHINA

GARANTÍA

KOBLENZ ELÉCTRICA, S.A. DE C.V. garantiza este producto por término de un año en todas sus partes y mano de obra contra cualquier defecto de fabricación a partir de la fecha de entrega y tratándose de productos que requieran de enseñanza o adiestramiento en su manejo de instalación de aditamentos, accesorios, implementos o dispositivos a partir de la fecha en que hubiera quedado operando normalmente después de su instalación en el domicilio que señale el consumidor bajo las siguientes condiciones:

1. Para hacer efectiva la garantía, no deben exigirse mayores requisitos que la presentación del producto acompañado de la póliza correspondiente debidamente sellada y fechada por el establecimiento que lo vendió o la factura, recibo o comprobante, en el que consten los datos específicos del producto objeto de la compraventa.
Nota: Si el sello del establecimiento que lo vendió no especifica la fecha en la que el consumidor recibió el producto, el consumidor deberá presentar la factura, recibo o comprobante objeto de la compraventa respectiva.
2. La empresa se compromete a reparar o cambiar el producto así como las piezas y componentes defectuosos del mismo sin ningún cargo para el consumidor. Los gastos de transportación que se deriven de su cumplimiento serán cubiertos por el fabricante o importador.
3. El tiempo de reparación en ningún caso será mayor de 30 días, contados a partir de recepción del producto en cualquiera de los sitios en donde pueda hacerse efectiva ésta garantía.
4. En cualquiera de los centros de servicio autorizados podrá adquirirse consumibles, refacciones, partes y hacer válida la garantía.
5. Este producto es exclusivo para uso doméstico. No es para uso comercial o industrial.

ESTA GARANTÍA NO ES VÁLIDA EN LOS SIGUIENTES CASOS:

- a) Cuando el producto ha sido utilizado en condiciones distintas de las normales.
- b) Cuando el producto no ha sido operado de acuerdo con el instructivo de uso en idioma español proporcionado.
- c) Cuando el producto ha sido alterado o reparado por personas no autorizadas por la empresa.

El consumidor podrá solicitar que se haga efectiva la garantía ante la propia casa comercial donde adquirió el producto.

NOTA: En caso de que la presente garantía se extraviara, el consumidor puede recurrir a los centros de servicio para que le expidan otra póliza de garantía previa presentación de la nota o factura respectiva.

Producto _____ Marca _____
Modelo _____ No. de Serie _____
Nombre del distribuidor _____
Calle y número _____ Colonia o poblado _____
Ciudad / código postal _____ Fecha de entrega _____
Sello y firma _____

Importado por:

Koblenz Eléctrica, S.A. de C.V.
Av. Ciencia No. 28,
Parque Industrial Cuamatla
Cuautitlán Izcalli, Edo. de México,
México, C.P. 54730 Tel. (55) 5864-0300
MADE IN CHINA / HECHO EN CHINA

Visite nuestro sitio de internet:
www.koblenz.com.mx

Modelo: DE R-601, DE R-901

CENTROS DE SERVICIO, REFACCIONES Y CONSUMIBLES	
Para mayores informes sobre un Centro de Servicio Autorizado cercano a tu domicilio Visita nuestro sitio web: www.koblenz.com.mx Escríbenos en Whatsapp: 55 7955 2874	
Edo. de México (55)58-64-03-00	Koblenz Eléctrica, S.A. de C.V. Av. Ciencia No. 28, Parque Industrial Cuamatla, Cuautitlán Izcalli, Edo. de México, México C.P. 54730
Encuétranos en:     @KoblenzMexico	

CONTENT

Warning.....	2	Time programming	7
Polarized outlet.....	3	Cycle programming.....	7
Lithium ion battery.....	4	App robot usage download.....	7
Robot vacuum cleaner assembly.....	4	Robot operation from the app.....	9
Robot vacuum cleaner led indicator	5	Gyroscope mapping technology	9
Remote control.....	5	Alexa and Google Home configuration	10
Robot vacuum cleaner use.....	5	Cleaning and maintenance.....	11
Cleaning modes.....	6	Troubleshooting.....	12
Floor mopping cleaning	6	Warranty.....	13

IMPORTANT SAFETY INSTRUCTIONS

- This Intelligent Robot Vacuum Cleaner is for household use only.

Read all instructions before using this Robot Vacuum Cleaner. Save these instructions

WARNING

To reduce the risk of injury or damage, keep these safety precautions in mind when setting up, using and maintaining your Robot Vacuum Cleaner:

- Heed all warnings on your Robot Vacuum Cleaner, battery, charging Dock and in the owner's manual.
- Follow all operating and use instructions.
- The external flexible cable cannot be replaced; if the cord or plug is damaged, shall be disposed of.
- This product is designed to be plugged into a standard outlet only. Product may not be used with any type of power converter. Use of power converters will immediately void the warranty.
- Always charge and remove the battery from your Robot Vacuum Cleaner and accessories before long-term storage or transportation.
- The battery must be removed from this device before this device is disposed.
- When the Robot Vacuum Cleaner is not in use, turn off the main switch.
- **WARNING:** If the battery pack is leaking, do not allow the liquid to come in contact with skin or eyes. Place the battery (the used battery pack included when the robot will be disposed) in a sealed plastic bag and dispose of safely according to local environmental regulation.
- Do not crush or dismantle battery packs.
- Do not heat or place the battery pack near any heat source or direct sunlight.
- Do not incinerate or short-circuit the battery pack.
- Do not subject batteries to mechanical shock. Contact your local waste management authority for battery recycling and disposal regulations in your area.
- Do not allow Robot Vacuum Cleaner to be used as a toy, or to run unattended at any time. If used by children or near them, close supervision is necessary.
- This device is not intended for use by persons (including children) whose physical, sensory or mental abilities are different or reduced, or lack experience or knowledge, unless such persons receive supervision or training for the operation of the device by a person responsible for your safety.
- Children should be supervised to ensure that they do not use the devices as a toy.
- Do not use with damaged charger cord or plug. If the vacuum is not working properly, if it has been dropped leaving in the open or water has fallen, send it to an authorized service center before use.
- Never use the Robot Vacuum Cleaner to pump liquids.
- Do not store the Robot Vacuum Cleaner outdoors. This should not be placed next to radiators or stoves.
- Do not use non-rechargeable batteries. Use only the rechargeable battery supplied with the product. For replacement contact Koblenz Customer Service for alternative battery options.
- Do not use your Robot Vacuum Cleaner to pick up sharp objects, glass, or anything that is burning or smoking.
- Do not immerse the battery pack in any liquid.
- Before using your Robot Vacuum Cleaner, pick up objects like clothing, loose papers, pull cords for blinds or curtains, power cords, and any fragile objects. If robot passes over a power cord and drags it, there is a chance an object could be pulled off a table or shelf.
- Do not operate the Robot Vacuum Cleaner in areas with exposed electrical outlets in the floor.
- Do not use this device on an unfinished, unsealed, waxed or rough floor. It may result in damage to the floor and this device. Use only on hard floor surfaces or low pile carpet.
- This device has been designed to be used on floors without scratching them. We still recommend that you test this device on a small area of the room to be cleaned to ensure no scratches are made before cleaning the whole room.

POLARIZED OUTLET

The charger of this appliance is for use on a 120 V~ circuit, and has a polarized plug as shown in figure A. A temporary adapter may be used to connect this plug to non-polarized outlet. Temporary adapter should be used only until a properly polarized outlet can be installed by a qualified electrician.

NOTE:

In Canada, the use of a temporary adapter is not permitted by the Canadian Electrical Code.

ADAPTER CA/CC: T-ZC 11.1

Input: 100-240 V 50 / 60 Hz 400 mA máx

Outlet: 19 V \approx 0.6 A 11.4 W

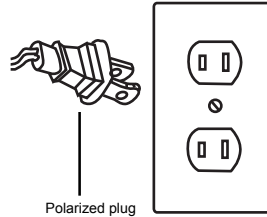
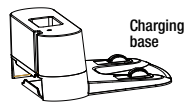
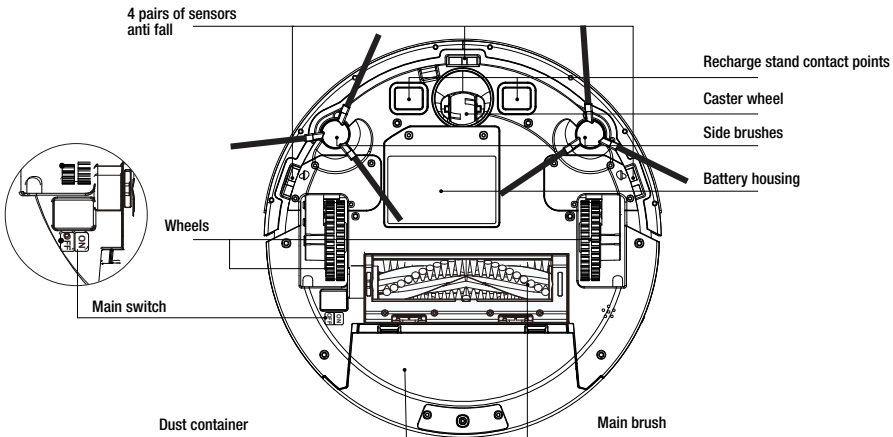
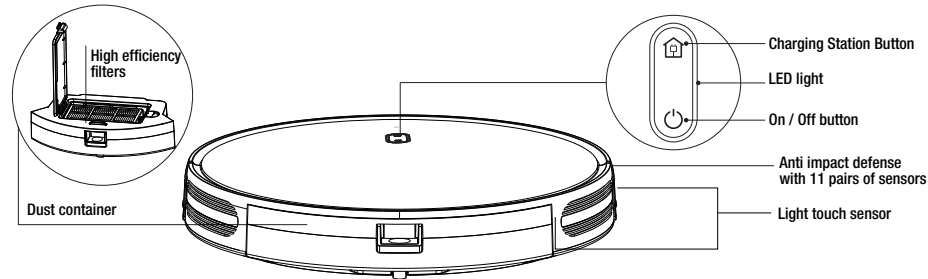
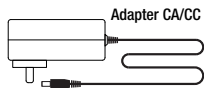

Figure A

YOUR INTELLIGENT ROBOT VAC



Charging base



Adapter CA/CC

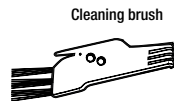

Cleaning brush

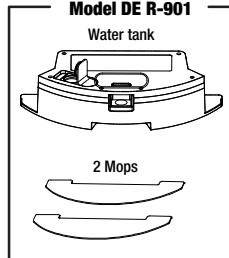

Available for Model DE R-901
Water tank

2 Mops

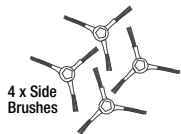

4 x Side Brushes

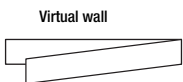

Virtual wall



Remote control



HEPA filter

Clean accessories after use to keep them in good condition.

NOTE: Accessories vary by model. Check the packaging for more information.

SOLUCIÓN DE PROBLEMAS

• Cuando ocurra una falla en su Aspiradora Robot, ésta la detectará automáticamente y enviará un sonido de alarma. Si se usa el control remoto, presione el botón de llamada para visualizar el código de error. Si utiliza la App Tuya Smart indicará en que componente falla.

• Cuando el equipo muestre un código de falla, el interruptor principal de la batería se apagará y se eliminará la falla correspondiente antes que el interruptor principal de la batería vuelva a encenderse y se reinicie el equipo.

• Si la Aspiradora Robot no realiza ninguna función, apague el interruptor principal de la batería y vuelva a encenderlo para reiniciar el equipo.

SONIDO	CAUSA	SOLUCIÓN
1	Error en giroscopio	Mantenga la Aspiradora Robot en una superficie estable, reinicielo y no mueva el aparato.
2	Error en defensa anti-impacto	Revise la defensa anti-impacto remueva cualquier objeto que pueda bloquearlo.
3	Error en sensor anti-caída	Revise si el sensor está sucio y límpielo.
4	Batería baja o error de carga	La batería de la Aspiradora Robot es muy baja y necesita carga manual.

Sonidos y luz roja siempre encendida

SONIDO	CAUSA	SOLUCIÓN
1	Error en la rueda giratoria	Revise si la rueda giratoria está bloqueada con algún objeto, cabello o hilo.
2	Error en Cepillos Laterales	Revise si los cepillos laterales están bloqueados y límpielos con el accesorio incluido.
3	Error del ventilador	Limpie el depósito de polvo y los ductos de aire de la aspiradora.
4	Error en cepillo giratorio	Revise si el cepillo está bloqueado y límpielo con el accesorio incluido.

Nota: Si el método anterior no puede resolver el problema, intente lo siguiente:

1. Encienda el interruptor de alimentación en la parte inferior de la Aspiradora Robot y reinicie.
2. Si el problema no se puede resolver reiniciando, comuníquese con el centro de servicio autorizado Koblenz.

Solución de Problemas APP TUYA Smart

CAUSA	SOLUCIÓN
No puede conectarse vía WiFi	Probablemente esté utilizando conexión 5G, cambie a 2.4 G para continuar
	Probablemente su modem WiFi ha llegado al límite de dispositivos conectados, revise para continuar
	La señal WiFi es deficiente, asegúrese de tener buena señal
	Error al colocar la contraseña WiFi
	Otro usuario está usando la Aspiradora Robot con la app

LIMPIEZA Y MANTENIMIENTO



IMPORTANTE: Antes de limpiar y darle mantenimiento a su Aspiradora Robot, desconecte la clavija del adaptador, el interruptor de alimentación principal del equipo debe apagarse para evitar que se encienda y ocasione algún accidente.

Limpeza de los componentes del contenedor de polvo:

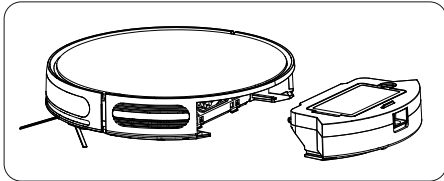

1. Presione el botón de liberación del depósito para retirarlo

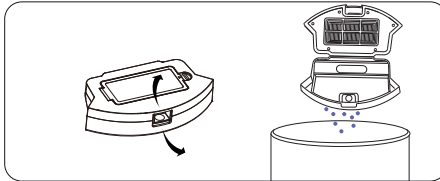

2. Abra la puerta del contenedor y vacíelo

Limpeza del filtro de la Aspiradora Robot :

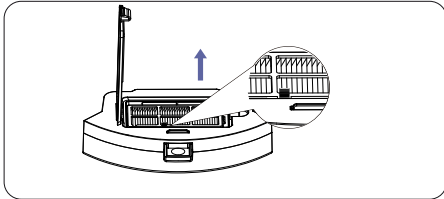

1. Retire el filtro jalando la pestaña blanca

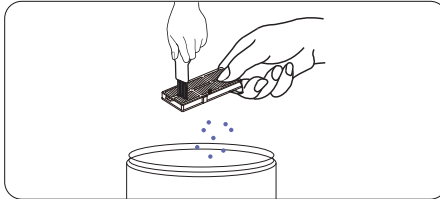

2. Sacuda los escombros golpeando ligeramente el filtro contra su contenedor de basura

Limpeza de los cepillos:

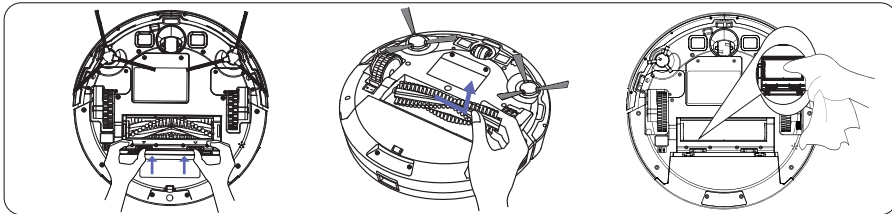

1. Retire el cepillo giratorio, limpie el contenedor con un trapo.

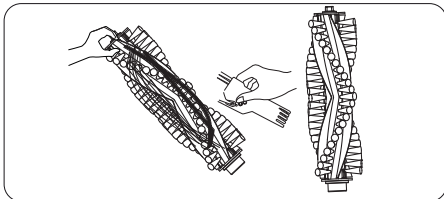

2. Limpie el cepillo giratorio. Corte el cabello enredado con el cepillo de limpieza incluido.

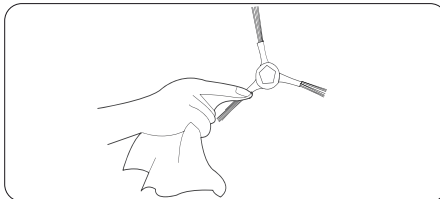

3. Retire el cepillo lateral, use un trapo para quitar el polvo del mismo.

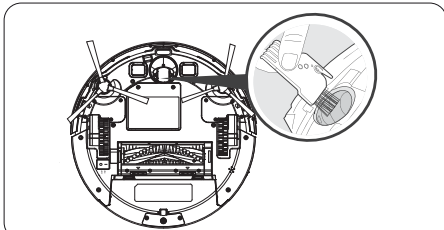

4. Extraiga la rueda giratoria y luego límpiela con el cepillo de limpieza incluido.

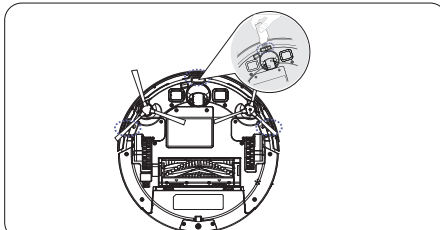

5. Quite el polvo de los sensores de anti-caída para mantener un mejor rendimiento.

LITHIUM ION BATTERY



IMPORTANT: Products that contain lithium ion batteries are subject to stringent transportation regulations. If you need to ship this product (with battery included) for service, travel or any other reason, **you must comply with the following shipping instructions.**

- Remove lithium ion battery from the product.
- Turn robot over and remove side brush screw and then remove the side brush by pulling gently.
- Unscrew the two screws on bottom cover and lift it.
- Remove battery.
- Place a piece of tape over the battery's metal charging contacts.
- Reinstall battery in the product (with the tape on it) and secure battery cover.
- Package product in its original packaging or in your own packaging that prevents any movement during transportation.
- Ship via ground transportation only (no air shipping).



The symbol on the product or its packaging indicates:

Do not discard electronic devices onto unclassified waste, use collections facilities that separate trash. Contact your local authorities to obtain information regarding the available collection systems. Contact your local or regional residue authorities to obtain more information regarding collection, reuse and recycling programs.



CAUTION: Charge the Robot Li-Ion Lithium Ion Battery 14.4 V maximum 2 600 mAh other types of batteries can explode and cause injury. Always contact Koblenz Customer Service for the correct replacement of your battery.

ROBOT VACUUM CLEANER ASSEMBLY

1. SIDE BRUSH INSTALLATION

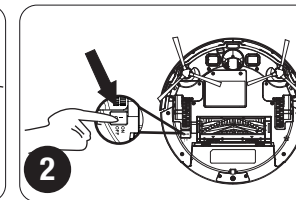
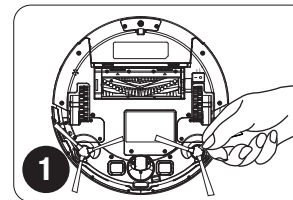

1. Attach side brushes to the bottom of Robot vacuum Cleaner by pressing a brush into each slot.

2. Turn on the main power switch on the bottom of robot.

2. CHARGING BASE

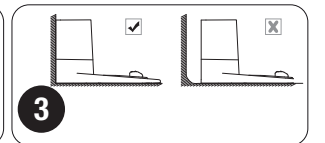
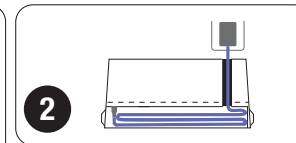
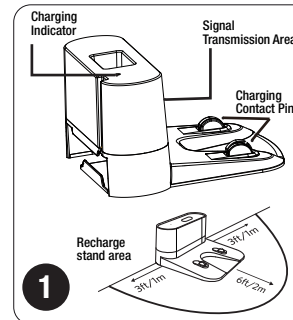

2. Plug in the charging base and route the rest of the cable to the channel on the bottom of the charging base.

3. Recharge Stand Position: Put the charging base back on the wall, make sure the place is open and clear.

- 2 meter (6.5 feet) in front of the Recharge Stand
- 1 meter (2.3 feet) on both sides of the Recharge Stand

Note: If you do not put the rest of the cable in the storage space, the Robot Vacuum Cleaner may get stuck while charging or cleaning.

If the battery runs out before the end of a cleaning cycle, the Robot Vacuum Cleaner will automatically return to the charging base.

If the Robot Vacuum Cleaner cannot access the charging base, it will not be able to recharge, the device will return to its initial location and end the cleaning cycle, then place the robot manually on the charging base.

3. CHARGING METHOD

Please keep the adapter plug inserted into household power socket, and adapter round plug into recharge stand socket.

MANUALLY:

Turn on battery main switch on Robot Vacuum Cleaner bottom, and manually, match the device with the recharge stand for charging.

AUTOMATICALLY:

Robot Vacuum Cleaner returns back to recharge stand when power is low during cleaning. Total charging time is about three to five hours (depending on the battery condition before charging).

ROBOT VACUUM CLEANER LED LIGHT INDICATOR

Robot status	Light indicator
Charging	Orange light breathes
Charging finished	Green light ON
Standby mode	Green light ON
Error	Red light ON/flashing
Low battery	Orange light ON
Cleaning	Green light ON
Sleeping mode	Light Off

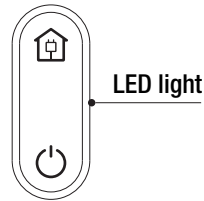

REMOTE CONTROL



IMPORTANT: Install 2 AAA batteries before using the remote control for the first time. Make sure the positive and negative ends are facing the correct polarity direction as marked in the battery compartment.

The Robot Vacuum Cleaner has cleaning schedule settings that allow you to customize when the Robot cleans your home. These settings are available through the remote control.

NOTE: Make sure the remote control is close to the robot while setting the clock or time.

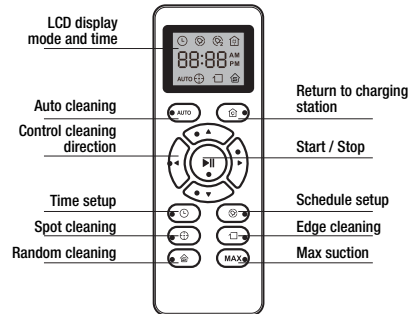

ROBOT VACUUM CLEANER USE

Main Unit

Place the Robot Vacuum Cleaner on the charging base. Making sure the charging contacts on the base match the ones underneath the robot.

If the connection is successful you will hear a “beep”, once the power button lights up the Robot Vacuum Cleaner is ready for use.

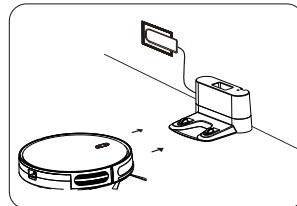

Intelligent Cleaner Mode Introduction

Note: The following instructions are available with your remote control or directly from the Robot Vacuum Cleaner.

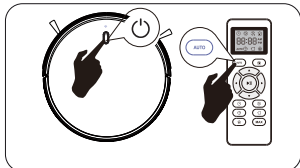

Automatic mode:

1. Press the power button to activate the Robot Vacuum Cleaner.
2. Press the power button again to start cleaning, the Robot Vacuum Cleaner will start cleaning in automatic mode.
3. To send the Robot Vacuum Cleaner back to the charging base, press the button

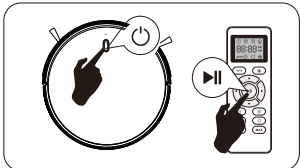

Stand by mode:

To stop the Robot Vacuum Cleaner during the cleaning cycle, press the on / off button on the appliance, or from your remote control.

Awake from inactive mode:

Press the on / off button again.

Power-off:

Press and hold the on / off button until the robot indicators turn off.

Virtual wall:

To use the Virtual Wall, place the included magnetic tape on the area you want to outline. This will prevent the Robot Vacuum from leaving the desired surface.

CONFIGURACIÓN A ALEXA O GOOGLE HOME

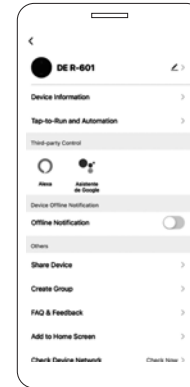

- 1.- Seleccione la opción de Configuración
- 2.- Elija Alexa o Google Home, según lo desee, empareje sus dispositivos

CONFIGURACION DE TAREAS INTELIGENTES EN TUYA SMART



1. En la pantalla principal de tuya Smart seleccionar la ventana “Smart / Inteligente”, después ir a la pestaña “tap-to-run / tocar para ejecutar”; para agregar una nueva función oprimir la opción “+”



2. Elegir la condición con la que se activará la tarea y posteriormente seleccionar “run the device / ejecutar dispositivo” para que el robot ejecute una tarea.



3. Elegir la o las tareas que realizará el robot de manera personalizada y al finalizar presionar “next / siguiente”.

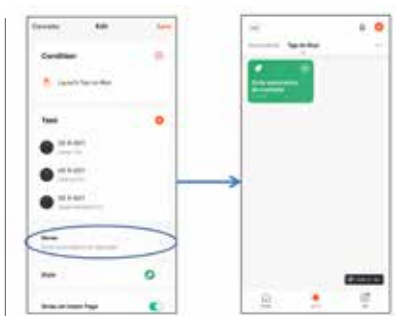

4. Verificar que las funciones deseadas son las correctas. Editar el nombre de la tarea. Este nombre será el que active la tarea por comando de voz en dispositivos Echo (Amazon Alexa), Google home (Google Assistant) y Home Pod (Siri). Posteriormente la función se verá en la ventana principal “Smart / Inteligente”.

Para activar la tarea mostrada en las imágenes del punto 4, decir comando:

- Para Echo (Amazon Alexa): “Alexa activa ciclo automático de aspirado”
- Para Google Home (Google Assistant): “Hey Google, Ciclo automático de aspirado”
- Para Home Pod (Siri): “Oye Siri, Ciclo automático de aspirado”

OPERACIÓN DEL ROBOT DESDE LA APP

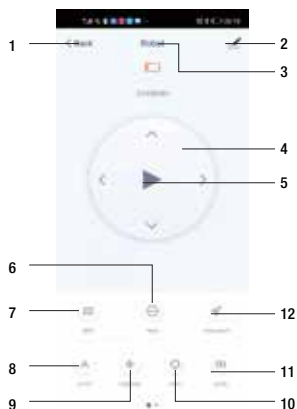

MENÚ DESDE LA APP



1. Batería del Robot
2. Configuración
3. Nombre del Robot
4. Panel del control
5. Inicio / Pausa
6. Configuración avanzada
7. Tecnología de giroscopio inteligente
8. Ciclo de limpieza automático
9. Ciclo de limpieza aleatoria
10. Ciclo de limpieza en área fija
11. Regreso a la base de carga
12. Localiza la aspiradora robot mediante un "beep"

VELOCIDAD DE ASPIRADO

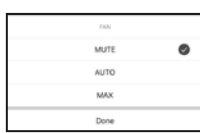

- 1.- Ir a la opción de "Configuración Avanzada / More"
- 2.- Seleccionar la opción "FAN / Potencia de aspirado", en el cual podrá elegir entre las opciones de velocidad de aspirado disponibles

NIVEL DE AGUA (Disponible para modelo DE R-901)

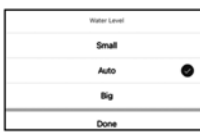

- 1.- Ir a la opción de "Configuración Avanzada / More"
- 2.- Seleccionar la opción "Water Level / Nivel de Agua", en el cual podrá elegir la cantidad de flujo de agua para limpieza con tanque de agua

MANTENIMIENTO Y VIDA DE LAS REFACCIONES



- Porcentaje de vida restante aproximado en componentes
- 1.- Ir a la opción de "Configuración Avanzada / More"
 - 2.- Seleccionar la opción "Material life / Tiempo de vida en componentes"

Nota: La Aspiradora Robot incluye 2 cepillos laterales y 1 filtro plisado HEPA como refacción

PROGRAMACIÓN DE HORA



Configuración de funcionamiento programado de la Aspiradora Robot.

- 1.- Ir a la opción de "Configuración Avanzada / More"
- 2.- Seleccionar Opción "Schedule / Agenda". Ejla la hora y el modo de limpieza deseado.

Nota: Es posible programar 30 ciclos de limpieza hasta por 7 días

TECNOLOGÍA DE GIROSCOPIO INTELIGENTE

1. Desde la app "Tuya Smart" Seleccione la opción "Map / Mapa"
- 2.- La Aspiradora Robot realizará un mapeo inteligente, mediante la tecnología del giroscopio, escaneando en tiempo real zonas y obstáculos en la periferia.

Nota: Aplica solo para modo de limpieza automático



CLEANING MODES

Note: The following instructions are available with your remote control or directly from the APP Tuya Smart.

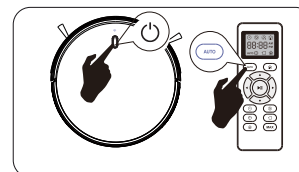

AUTOMATIC CLEANING

1. At the beginning of a cleaning cycle, the Robot Vacuum Cleaner will map the area and clean it efficiently.
2. At various times during the cleaning cycle, the Robot Vacuum Cleaner will collide with the edges of the room, as well as the legs of chairs and other furniture.
3. The Robot Vacuum Cleaner will continue this process until it has cleaned the entire level of his house.
4. If the battery gets low before the end of a cleaning cycle, the Robot Vacuum Cleaner will return to the charging base to recharge.

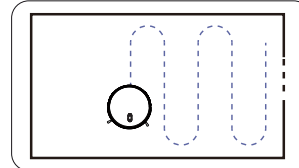

SPOT CLEANING

The Robot Vacuum Cleaner intensively cleans a localized area.

1. Place the Robot Vacuum Cleaner on the located debris and press "Spot" on the remote control.
2. The Robot Vacuum Cleaner will spiral outward about 3 feet (1 meter) in diameter and then spiraling inward to where it started.

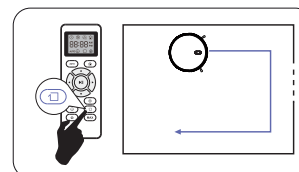
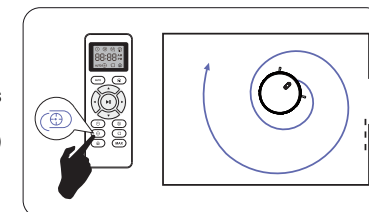

EDGE CLEANING

Ensure that it has been cleaned along the walls and around the legs of the furniture. If you prefer faster edge cleaning, press the button on the remote control.

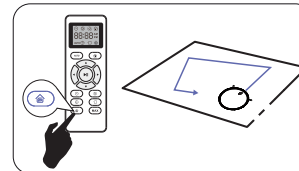

RANDOM CLEANING

1. Press the button shown in the picture to start Random Cleaning.
2. This function will clean all available places in the room.
3. At various times during the cleaning cycle, the Robot Vacuum will collide with the edges of the room, like chairs and other furniture.
4. If the battery dies during the cleaning process, the Robot Vacuum will return to its charging base and then finish the cleaning cycle.

FLOOR MOPPING CLEANING Available for model DE R-901

The Robot Vacuum Cleaner is equipped with a water tank that allows it to clean floors.

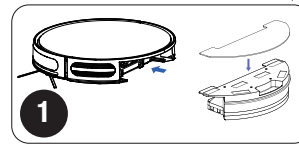

1. Remove the dust cup of the Robot Vacuum Cleaner. Turn over the water tank and place it on a flat surface, install the mop as shown in the picture.

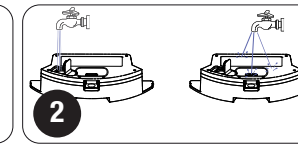

2. Return the water tank to its original position, lift the orange cap and fill it according to the indicated limit.

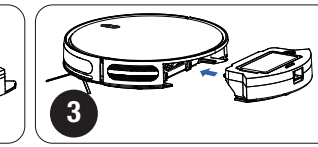

3. The water tank has some contacts on the upper left, make sure these fit with the Robot Vacuum Cleaner. **Your Robot Vacuum Cleaner is ready to mop.**

TIP: When finished, empty the water tank and let it dry before storing.



WARNING: Do not use flavoring chemicals or detergents. Failure to follow these steps will cause serious mechanical damage and void the warranty.

Note: Cleaning Mode and Operation Panel Instructions are available with Water Tank. If you are using a dry wipe cleaning, skip this step.

TIME PROGRAMMING

The Robor Vacuum Cleaner has a time and cleaning cycle programming that allows you to customize the day and time you want to clean your home. These settings are available through the remote control

Note: Make sure the remote control is close to the Robot Vacuum Cleaner while the setup is done.

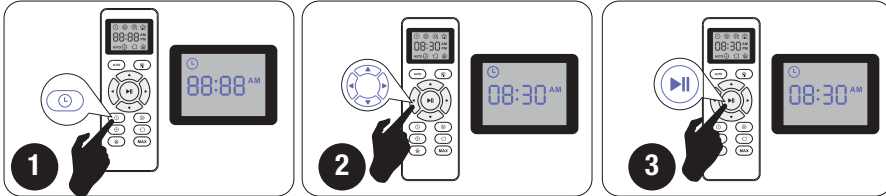

1. Press the button on the remote control then the remote control display will start flashing.

2. Press the Direction buttons to select the desired hour.

3. Press the Start / Pause button; the Robot Vacuum Cleaner will "beep" when the setting is complete.

CYCLE PROGRAMMING

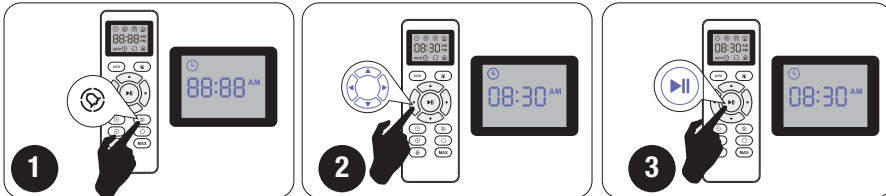

1. Press the button shown in the picture.

2. Press the Direction buttons to select the desired hour for you Robot Vacuum Cleaner to start to clean.

3. Press the Start / Pause button; the Robot Vacuum Cleaner will beep when the setting is complete.

To cancel cycle programming, press the button shown in the image on the remote control, holding it close for 4 seconds. The Robot Vacuum Cleaner will "beep" when setup is complete.

Once the scheduled time arrives, the robot will start to clean in automatic mode

APP ROBOT USAGE DOWNLOAD



WIFI CONNECTION

IMPORTANT: Make sure your cell phone and Robot are connected to the same WiFi Network. The Robot Vacuum Cleaner only supports a 2.4 GHz WiFi connection.

Make sure the WiFi connection is correct before downloading the App.

Scan the QR Code to download the latest version of the APP "TUYA Smart"



USO DE LA APP DESDE UN SMART PHONE

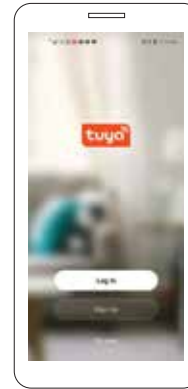

1. Ingrese a la App "Tuya".



2. Seleccione "Sign Up / Registrarse" para registrarse e ingresar por primera vez.



3. Ingrese su e-mail, recibirá un código de verificación, el cual deberá ingresar en la App, posteriormente agregue una contraseña.



4. Una vez iniciada la sesión exitosamente de clic en "Add Device / Agregar dispositivo" para agregar el Robot.



5. Entré al menú "Agregar Equipo", seleccione la opción "Electrodoméstico pequeño / Small Home Appliance", posteriormente agregue el modelo deseado y conéctelo.



6. Para activar el modo de conectividad Wi-Fi presione los dos botones de la Aspiradora Robot simultáneamente hasta que el LED de Wi-Fi empiece a parpadear rápidamente. Seleccione una Red WiFi de 2.4 GHz introduzca la contraseña y conecte el dispositivo.



7. Seleccione "Modo de Compatibilidad" para conectarse. Confirme si la luz indicadora de la Aspiradora Robot coincide con los requisitos de la App. Haga clic en "Next / Siguiente".



8. La Aspiradora Robot buscará la red para conectarse. Espere mientras eso sucede.



9. Una vez conectado haga clic en el modelo de Aspiradora Robot adquirido para comenzar la operación



10. Operación de la Aspiradora Robot. La conexión se ha realizado exitosamente. La aspiradora está lista para limpiar.

PROGRAMACIÓN DE HORA

La Aspiradora Robot tiene configuraciones de horario de limpieza que le permiten personalizar el día y la hora en la que limpie su hogar. Estos ajustes están disponibles a través del control remoto.

Nota: Asegúrese que el control remoto esté cerca de la Aspiradora Robot mientras configura el reloj o el horario.

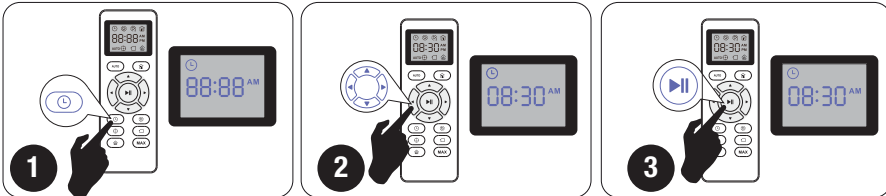

1. Presione el botón señalado en el control remoto, después la pantalla del control remoto comenzará a parpadear.
2. Presione los botones de dirección para seleccionar la hora de su localidad.
3. Presione el botón de inicio / Pausa, la Aspiradora emitirá un "beep" cuando la configuración esté completa.

PROGRAMACIÓN DE CICLOS

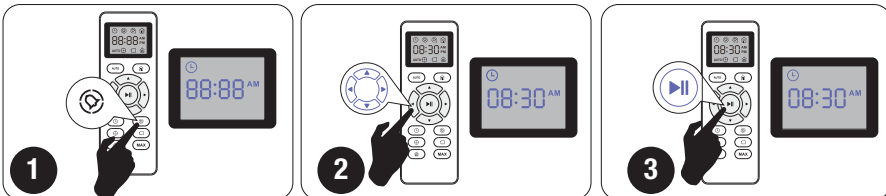

1. Presione el botón que se muestra en la imagen
2. Presione los botones de dirección para seleccionar la hora deseada (la cual irá de 15 en 15 min)
3. Presione el botón de inicio / Pausa, la Aspiradora emitirá un "beep" cuando la configuración esté completa.

Para cancelar la programación de ciclos presione (por aprox. 4 segundos) el botón que se muestra en la imagen 1 en el control remoto.

La Aspiradora Robot emitirá un "beep" cuando la configuración esté completa.

Una vez llegada la hora programada, la Aspiradora Robot iniciará la limpieza en modo automático (para más detalles ver pág. 18 "Modo de Limpieza Automático")

DESCARGA DE LA APP PARA USO DEL ROBOT



CONEXIÓN WIFI

IMPORTANTE: Asegúrese que su celular y el Robot estén conectados a la misma Red Wi-Fi. La Aspiradora Robot únicamente es compatible con una conexión WiFi de 2.4 GHz

Asegúrese que la conexión WiFi sea correcta antes de descargar la Aplicación.

Escaneé el siguiente Código QR para descargar la última versión de la APP "TUYA Smart"



USE APP FROM A SMART PHONE



1. Sign in to the "Tuya" App.



2. Select "Sign Up" to register and log in for the first time.



3. Enter your e-mail address, you will receive a verification code in which you will need to enter in the App, then add a password.



4. Once successfully logged in click on "Add Device" to add the Robot Vacuum Cleaner.



5. Enter to the "Add Equipment" menu, select the "Home Small Appliance" option, then add the desired model and connect it.



6. To activate Wi-Fi connectivity mode press the two buttons on the Robot Vacuum Cleaner simultaneously until the Wi-Fi LED starts flashing quickly. Select a 2.4 GHz WiFi Network and connect the device.



7. Select "Compatibility Mode" to connect. Confirm if the Robot Vacuum Cleaner indicator light matches the app's requirements. Click "Next".



8. The Robot Vacuum Cleaner will search for the network to connect. Wait while that happens.



9. Once connected, click on the acquired Robot Vacuum Cleaner model to start the operation



10. Robot operation. The connection has been successfully made. The vacuum cleaner is ready to clean

ROBOT OPERATION FROM THE APP

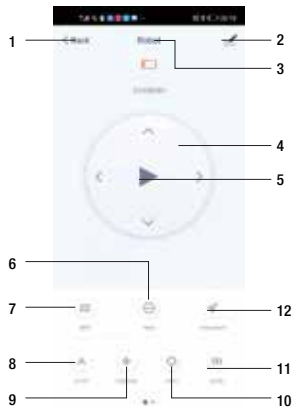

APP MENU



1. Robot battery
2. Settings
3. Robot Name
4. Control Panel (move forward, backward, and rotate the robot Manually)
5. Play / Pause
6. Advanced Settings
7. Gyroscope mapping technology
8. Automatic Cleaning
9. Random Cleaning
10. Spot Cleaning
11. Return to the charging base
12. Find the Robot Vacuum Cleaner

VACUUM SPEED



- 1.- Go to "More" Option.
- 2.- Select the "FAN" option, in which you can choose from the available vacuum speed options.

WATER LEVEL (Available for Model DE R-901)

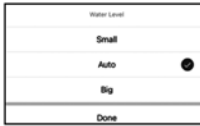

- 1.- Go to "More" Option.
- 2.- Select the "Water Level" option, in which you can choose the amount of water flow for cleaning with water tank.

MAINTENANCE AND REFECTION CARE

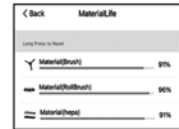

Approximate percentage of wear component life

- 1.- Go to "More" Option.
- 2.- Select the Option "Material Life".

Note: The Robot Vacuum cleaner includes 2 side brushes and 1 HEPA filter as spare part.

TIME SCHEDULING



Programmed operation setting of the Robot Vacuum Cleaner.

- 1.- Go to "More" Option.
- 2.- Select Option "Schedule". Choose the time and cleaning mode.

Note: The Robot Vacuum Cleaner can be scheduled cleaning cycles during 7 days.

GYROSCOPE MAPPING TECHNOLOGY

- 1.- From the App Tuya Smart select the option "Map".
- 2.- The Robot Vacuum Cleaner will perform intelligent mapping, using gyroscope technology, it will scan in real-time areas and obstacles.

Note: Mapping it is just available for automatic cleaning.



MODOS DE LIMPIEZA

Nota: Las siguientes funciones las puede realizar desde el control remoto incluido, o mediante la App Tuya Smart.

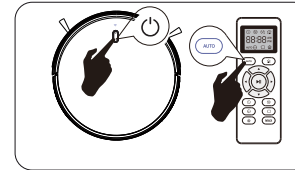

LIMPIEZA AUTOMÁTICA

1. Al comienzo de un ciclo de limpieza, la Aspiradora Robot trazará un mapa de su casa y la limpiará de manera eficiente.

2. En varios momentos durante el ciclo de limpieza, la Aspiradora Robot chocará con los bordes de la habitación, así como sillas y otros muebles.

3. La Aspiradora Robot continuará este proceso hasta que haya limpiado toda el área de su casa. Si la batería se agota antes de finalizar un ciclo de limpieza, la Aspiradora Robot regresará automáticamente a la base de carga para recargarse.

4. Una vez que la Aspiradora Robot termine su ciclo de limpieza, regresará a la base de carga para recargarse.

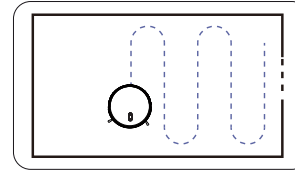

LIMPIEZA ÁREA FIJA

Esta función ayuda a limpiar intensamente un área específica.

1. Coloque la Aspiradora Robot sobre el espacio localizado y presione "Spot" en el control remoto.

2. La Aspiradora Robot girará en espiral hacia afuera alrededor de 1 metro (3 pies) de diámetro y luego girará hacia adentro en dirección hacia donde empezó.

3. Cuando se realiza una limpieza en área fija, la Aspiradora Robot aumenta la potencia de aspirado para proporcionar la mejor limpieza posible donde

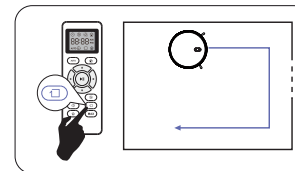
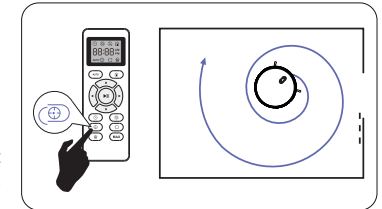

LIMPIEZA DE ESQUINAS

Utilice esta función para asegurarse que se haya limpiado a lo largo de las paredes y alrededor de la parte baja de los muebles.

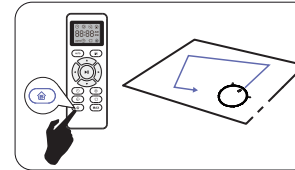

LIMPIEZA ALEATORIA

1. Presione el botón que se muestra en la imagen para iniciar la limpieza aleatoria.

2. Dicha función limpiará todos los lugares disponibles de la habitación.

3. En varios momentos durante el ciclo de limpieza, la Aspiradora Robot chocará con los bordes de la habitación, así como sillas y otros muebles.

4. Si la batería se acaba durante el proceso de limpieza, la Aspiradora Robot regresará a su base de carga para posteriormente terminar el ciclo seleccionado.

TRAPEADO DE PISOS

Disponible para Modelo DE R-901

La Aspiradora Robot Modelo DE R-901 (Gamma White) está equipada con un depósito de agua que le permite limpiar pisos. Aspira y Trapea, desprende la suciedad y manchas de tus pisos con su depósito de agua y mop húmedo.

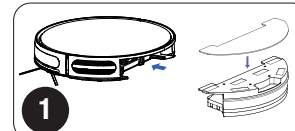

1. Retire el depósito de polvo de la aspiradora. Voltee el depósito de agua y colóquelo sobre en una superficie plana, instale el mop como se muestra en la imagen.

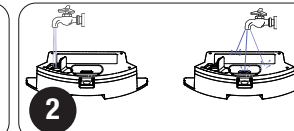

2. Regrese el depósito de agua a su posición original, levante la tapa naranja y línelo siguiendo el límite señalado.

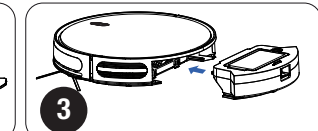

3. El depósito de agua tiene unos contactos en la parte superior izquierda, éstos deben embonar en la Aspiradora Robot. Su Aspiradora Robot está lista para trapear.



ADVERTENCIA:

No usar detergentes o químicos aromatizantes para esta función, el no seguir estos pasos, provocará graves daños mecánicos e invalidará la garantía.

Nota: Si está utilizando una limpieza de barrido en seco, salte este paso.

Los patrones y modos de limpieza mencionados anteriormente son compatibles con la función de trapeo.

INDICADOR LED DE LA ASPIRADORA ROBOT

Estado del Aspiradora Robot	Luz Indicadora
Cargando	Luz naranja parpadeando
Carga finalizada	Luz verde encendida
Modo de Espera	Luz verde encendida
Error	Luz roja encendida / Parpadenando
Batería baja	Luz naranja encendida
Limpiando	Luz verde encendida
Modo Reposo	Luz apagada

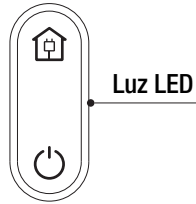

CONTROL REMOTO



IMPORTANTE: Instale 2 pilas AAA antes de utilizar el control remoto por primera vez. Asegúrese que los extremos positivo y negativo estén en la dirección de polaridad correcta como está marcado en el compartimiento de la batería.



USO DE LA ASPIRADORA ROBOT

Para activar su Aspiradora Robot

Coloque su Aspiradora Robot en la base de carga. Asegurándose que los contactos de la base de carga coincidan con los que están debajo de la Aspiradora Robot.

Si la conexión es exitosa, emitirá un “beep”, una vez que el botón de encendido se ilumine, la Aspiradora Robot está lista para usarse.

Nota: Antes de usas por primera vez, cargue completamente.

Patrones y Modos de Limpieza

Nota: Las siguientes funciones las puede realizar desde el control remoto incluido, o directamente desde la Aspiradora Robot.

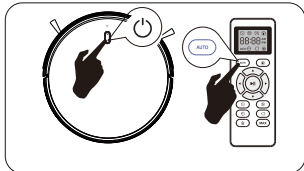
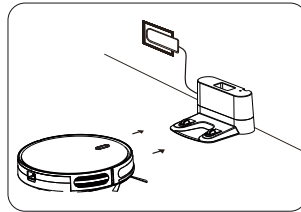

Modo automático:

1. Presione el botón de encendido para activar la Aspiradora Robot
2. Presione nuevamente el botón de encendido para comenzar la limpieza, la Aspiradora Robot comenzará la limpieza en modo automático.
3. Para enviar la Aspiradora Robot de regreso a la base de carga, presione el botón

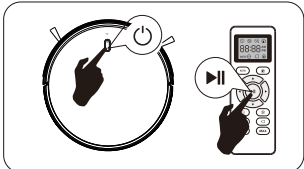

Modo de espera:

1. Para detener la Aspiradora Robot durante el ciclo de limpieza, presione el botón de encendido / apagado.
2. Para reanudar el ciclo de limpieza, vuelva a presionar el botón de encendido / apagado.

Modo de apagado:

Mantenga presionado el botón de encendido / apagado hasta que los indicadores de la Aspiradora Robot se apaguen.

Pared virtual:

Para utilizar la Pared Virtual, coloque la cinta magnética incluida en el área que desea delimitar. Ésta evitará que la Aspiradora Robot salga de la superficie deseada.

ALEXA OR GOOGLE HOME CONFIGURATION

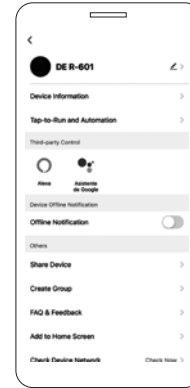

1.- Select the Settings Option.

2.- Choose Alexa or Google Home, as you want, pair your devices.

SMART TASKS CONFIGURATION IN APP TUYA SMART



1. On the main screen of Tuya Smart select the “Smart” option, then go to the “tap-to-run” tab; to add a new function press the option “+”



2. Choose the condition under which the task will be triggered and then select “run device” for the Robot Vacuum Cleaner to run a task.



3. Choose the tasks the Robot Vacuum Cleaner will perform in a personalized way and at the end press “next”.



4. Verify that the desired functions are correct. Edit the name of the task. This name will be the one that activates the task by voice command on Echo (Amazon Alexa), Google home (Google Assistant) and Home Pod (Siri) devices. Later the function will be seen in the main window “Smart”.

To activate the task shown in images 1 and 2, say command:

- For Echo (Amazon Alexa): “Alexa activates automatic vacuum cycle”
- For Google Home (Google Assistant): “Hey Google, Automatic vacuum cycle”
- For Home Pod (Siri): “Hey Siri, Automatic Vacuum Cycle”

CLEANING AND MAINTENANCE



IMPORTANT:

Before cleaning and maintaining, Robot Vacuum Cleaner main power switch must be turned off, otherwise the Robot vac it will start to work and may hurt people.

Cleaning dust container components:

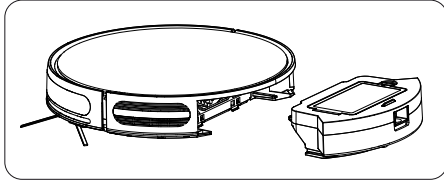

1. Press the bin release button to remove it

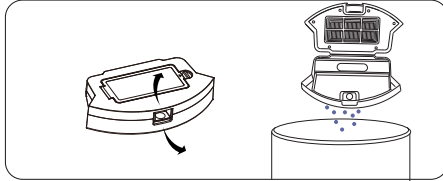

2. Empty dust container into the trash can

Cleaning the filter of the Robot Vacuum Cleaner:

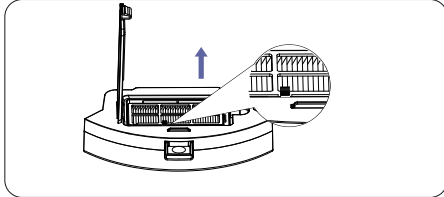

1. Remove the filter by pulling the white tab

Note: If HEPA filter needs to be cleaned please hold the edge of filter base and take it out for cleaning. If there is too much dust on the filters, you can clean them with water.

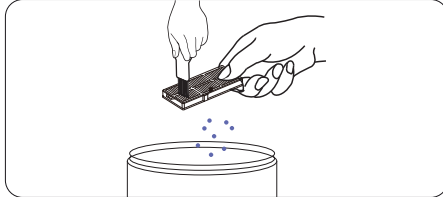

2. Shake off the debris by tapping the filter against your garbage container
After filters are completely dry (dry them in the sunlight for 8 hours, in general), put them back into the dust container.

Edge cleaning side brush:

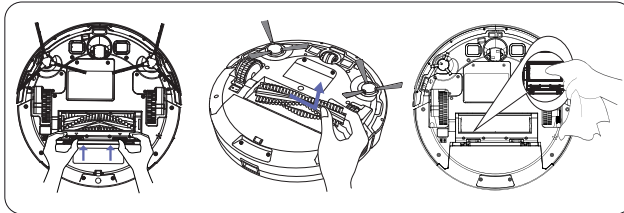

1. Turn the Robot Vacuum Cleaner upside down.

- Open safety to remove main brush.

- Clean the dust or wash brush and let completely dry before using it again.

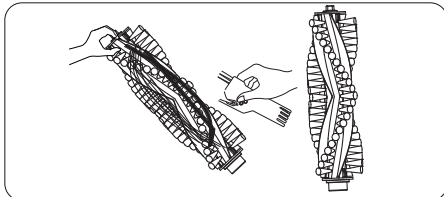

2. Remove the caster wheel and then clean it with the included cleaning brush.

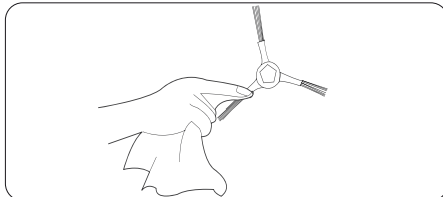

3. After the Robot Vacuum Cleaner works for a certain period, cliff sensor windows shall be cleaned.

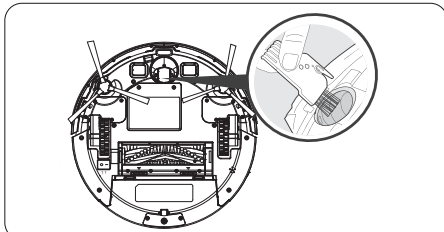

4. Remove wheel and then clean it with the brush cleaning included.

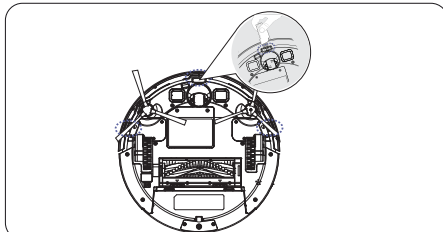

5. Remove dust from the anti-drop sensors to maintain better performance.

BATERÍA DE IONES DE LITIO



IMPORTANTE: Los productos que contienen baterías de litio están sujetos a un estricto reglamento de transporte. Si necesita enviar este producto (con la batería incluida) por razones de mantenimiento, viaje o de otro tipo. **Debe seguir las siguientes instrucciones:**

- Retire la tapa de la batería del producto.
- Desconecte la batería.
- Vuelva a instalar la tapa en el producto
- Meta nuevamente el producto en su caja original para evitar cualquier movimiento durante el transporte.
- Envíelo solo por tierra (no por aire).



El símbolo en el producto o en su embalaje indica:

No desheche los aparatos eléctricos como residuos municipales sin clasificar, use instalaciones de recolección separadas. Comuníquese con su autoridad local para obtener información sobre los sistemas de recolección disponibles. Comuníquese con la autoridad de residuos local o regional para obtener más información sobre los programas de recolección, reutilización y reciclaje.



PRECAUCIÓN: La Aspiradora Robot utiliza batería de iones de litio Li-Ion de 14.4 V máximo 2 600 mAh. Otro tipo de baterías pueden explotar y causar lesiones. Siempre comuníquese con Servicio de Atención al Cliente Koblenz para el correcto reemplazo de su batería.

ENSAMBLE DE LA ASPIRADORA ROBOT

1. INSTALACIÓN CEPILLOS LATERALES

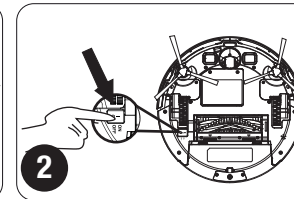
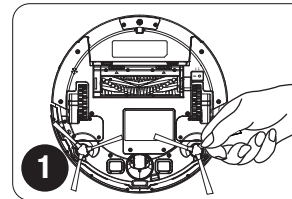

1. Coloque los cepillos laterales en la parte inferior la Aspiradora Robot presionando un cepillo en cada ranura.

2. Encienda el interruptor principal en la parte inferior la Aspiradora Robot.

2. BASE DE CARGA Y ADAPTADOR

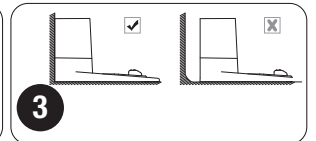
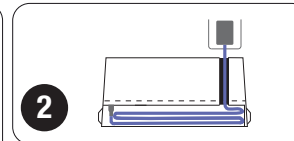
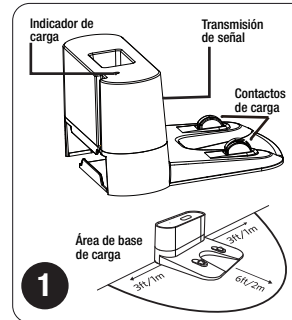

2. Enchufe la base de carga a una toma de corriente, lleve el resto del cable al espacio designado en la parte inferior de la base de carga.

3. Posición de la base de carga:
• Coloque la base de carga sobre una superficie segura y estable y contra una pared.
• Asegúrese que el lugar esté abierto y despejado. (2 m frente a la base de carga y 1 m en ambos lados)

Nota: Si no coloca el resto del cable en el espacio para guardarlo, la Aspiradora Robot puede atascarse mientras se carga o limpia.

Si la batería se agota antes de finalizar un ciclo de limpieza, la Aspiradora Robot volverá a la base de carga de manera automática.

Si la Aspiradora Robot no puede acceder a la base de carga, ésta no podrá recargarse, de tal modo que, el dispositivo volverá a su ubicación inicial y finalizará el ciclo de limpieza, por lo anterior coloque la Aspiradora Robot de manera manual en la base de carga.

3. MODOS DE CARGA

Mantenga conectada la clavija del adaptador en la toma de corriente del hogar. El enchufe redondo del adaptador se inserta en la toma del soporte de recarga.

MANUAL:

Encienda el interruptor principal de la batería en la parte inferior del equipo y coloque la Aspiradora Robot sobre la base de carga para iniciar la recarga de la batería.

AUTOMÁTICA:

La Aspiradora Robot encontrará automáticamente la base de carga si la batería se detecta insuficiente durante el trabajo.

MODELO CON CONEXIÓN POLARIZADA

La base de carga está diseñada para utilizarse en un circuito nominal de 120 V~ y tiene una clavija polarizada como se ilustra en la Figura A. **Guíe su cargador y base de carga de altos y bajos voltajes**

Un adaptador puede utilizarse temporalmente para conectar la clavija a un contacto no polarizado. El adaptador temporal sólo podrá utilizarse mientras un electricista calificado instala un contacto polarizado como el que se ilustra en la Figura A.

ADAPTADOR CA/CC: T-ZC 11.1

Entrada: 100-240 V 50 / 60 Hz 400 mA max

Salida: 19 V --- 0.6 A 11.4 W

FIGURA. A

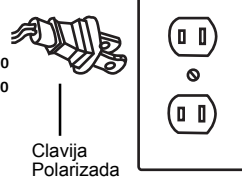

Clavija Polarizada

ADVERTENCIA

Una conexión inapropiada puede provocar riesgo de choque eléctrico, revise por medio de un electricista capacitado que el contacto que se utilizará esté debidamente polarizado. No modifique la clavija de la máquina, si la clavija no ajusta en el contacto, instale uno llamando a un electricista capacitado.

COMPONENTES DE LA ASPIRADORA ROBOT

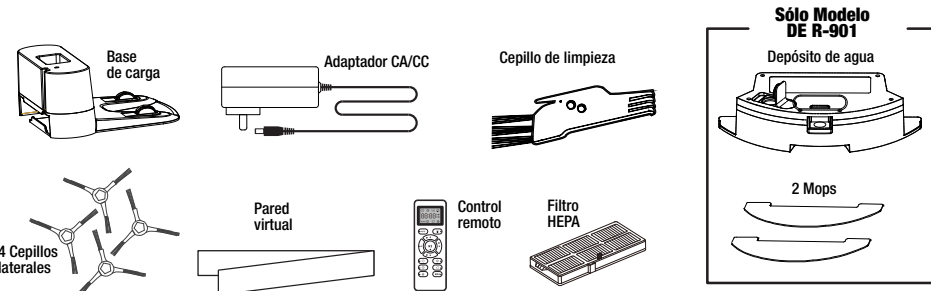
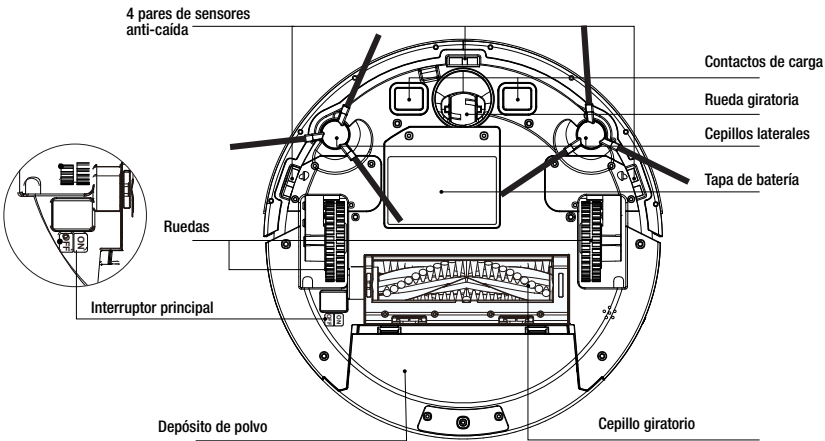
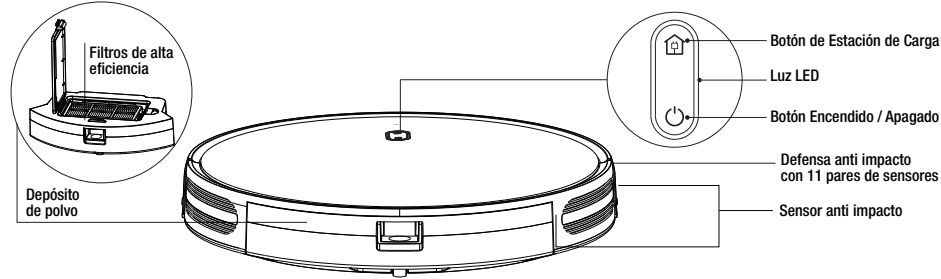

Limpie los accesorios después de su uso para mantenerlos en buenas condiciones.

NOTA: Los accesorios varían según el modelo. Consulte el empaque para más información.

TROUBLESHOOTING

SIMPLE FAULT REMOVAL

- When fault occurs to the Robot Vacuum Cleaner, it will detect fault automatically and send out alarm sound. If the remote control is used, it will display the corresponding alarm code.
- When the Robot Vacuum Cleaner displays fault code, battery main switch shall be turned off and the corresponding fault shall be removed before battery main switch is turned on again and the Robot Vacuum Cleaner is restarted.
- When the Robot Vacuum Cleaner refuses to work, turn off battery main switch and then turn it on again to restart it.

Alarm codes and meaning are shown in the following table:

BEEPS	ERROR	SOLUTION
1	Gyroscope error	Keep the robot at a stable place to restart and do not move the machine
2	Bumper error	Check the bumper and remove any object that could be blocking it
3	Drop sensor error	Check if the bumper dirty and clean sensor
4	Low power or charging error	Robot voltage is too low and needs manually changing

Beep and red light always on:

BEEPS	ERROR	SOLUTION
1	Driving wheel error	Check if the drive wheel is blocked
2	Side brushes error	Check if the side brush is blocked and clean the side brush
3	Fan error	Clean up the garbage and aid duct channels
4	Roller brush error	Check if the roller brush is entangled and clean the roller brush

Note:

If the above method cannot solve the problem, try the following:

- Turn on the power switch on the bottom of the robot and reboot.
- If the problem cannot be solved by restarting, contact an authorized Koblenz service center.

Troubleshooting TUYA Smart APP

ERROR	SOLUTION
Can't connect via WiFi	You are probably using 5G connection, switch to 2.4 G to continue
	Your WiFi modem has probably reached the limit of connected devices, check to continue
	The WiFi signal is poor, make sure you have a good signal
	Error when setting the WiFi password
	Another user is using the Robot Vacuum Cleaner with the app

WARRANTY

This warranty gives you specific legal rights, and you may also have other rights that vary from state to state.

This product is warranted against malfunctions and defects in material and workmanship for a period of one year for domestic use.

THIS WARRANTY SHALL NOT APPLY

To any products or parts there of which have been damaged by tampering, misuse or abuse or which have been altered or repaired by an unauthorized person or service center.

THIS WARRANTY SHALL NOT APPLY

To brushes or accessories since their life depends upon the amount of use.

FOR REPAIR

The inoperative machine must be delivered with shipping and delivery charges prepaid together with satisfactory evidence of the purchase date to the dealer from whom it was purchased or an authorized service center. Koblenz will either repair or replace, at its election, all defective machines during the warranty period.

The foregoing obligations are in lieu of all other obligations and liabilities including negligence and state Koblenz's entire and exclusive liability and purchaser's exclusive remedy. Koblenz will in no event be liable for any direct, indirect, special, incidental or consequential damages or losses whatsoever.

Koblenz's liability under no circumstances will exceed the contract price for the goods or parts for which liability is claimed.

Some states do not allow the exclusion or limitation of incidental or consequential damages, so the above limitation or exclusion may not apply for you.

CONTENIDO

Advertencias.....	14	Programación de hora.....	19
Modelo con conexión polarizada.....	15	Programación de ciclos.....	19
Batería de iones de litio.....	16	Descarga de la app para uso del robot.....	20
Ensamble de la aspiradora robot.....	16	Operación del robot desde la app.....	21
Indicador led de la aspiradora robot.....	17	Tecnología de giroscopio inteligente.....	21
Control remoto	17	Configuración a Alexa y Google Home.....	22
Uso de la aspiradora robot.....	17	Limpieza y mantenimiento.....	23
Modos de limpieza.....	18	Solución de problemas.....	24
Trapeado de pisos.....	19	Garantía.....	25

INDICACIONES GENERALES

Al utilizar su aspiradora, se deben seguir las siguientes precauciones:

- Antes de operar esta Aspiradora Robot lea cuidadosamente las instrucciones de uso.
- Esta Aspiradora Robot es para uso doméstico.
- Para reducir el riesgo de lesiones o daños, tenga en cuenta estas precauciones de seguridad al configurar, usar y mantener su Aspiradora Robot.
- Guarde las instrucciones de seguridad para futuras referencias.

ADVERTENCIAS

- Preste atención a todas las advertencias de su Aspiradora Robot, batería, base de carga y accesorios descritas en su manual del uso.
- Utilice el equipo solamente como se describe en el manual de uso. Utilice únicamente accesorios recomendados por el fabricante.
- Nunca opere la Aspiradora Robot sin todos los filtros, la rejilla del filtro, cepillos y la copa de polvo, depósito de agua (Modelo DE R-901) en la posición correcta.
- No recoja nada que esté encendido como cigarrillos, cerillos o cenizas calientes.
- **ADVERTENCIA:** NO comprima ni desmonte los paquetes de baterías. No caliente o coloque la batería cerca de una fuente de calor o luz solar directa. No incinere ni provoque un cortocircuito en la batería. No someta las baterías a golpes mecánicos.
- El cable de la base de carga no se puede reemplazar; si el cable o la clavija están dañados, la unidad de suministro de energía debe desecharse.
- Este producto está diseñado para conectarse a un tomacorriente estándar únicamente. La Aspiradora Robot no se puede utilizar con cualquier tipo de convertidor de potencia. El uso de un convertidor de potencia que no sea el entregado por el fabricante anulará inmediatamente la garantía.
- Siempre cargue y retire la batería de su Aspiradora Robot, incluidos sus accesorios antes de almacenarlo o transportarlo durante un largo periodo de tiempo.
- En caso que su Aspiradora Robot no sea utilizada por un largo periodo de tiempo debe permanecer apagada.
- La batería debe retirarse de este dispositivo antes de desecharlo.
- Cuando la Aspiradora Robot no esté en uso, apague el interruptor principal.
- Si la batería tiene una fuga, no permita que el líquido entre en contacto con la piel o los ojos. Coloque la batería en una bolsa de plástico sellada y deséchela de manera segura de acuerdo con las normas ambientales locales de regulación.
- Este aparato no se destina a utilizarse por personas (incluyendo niños) cuyas capacidades físicas, sensoriales o mentales sean diferentes o estén reducidas o carezcan de experiencia o conocimiento, a menos que dichas personas reciban supervisión o capacitación para el funcionamiento del aparato por una persona responsable de su seguridad. Los niños deben supervisarse para asegurar que ellos no empleen el aparato como juguete.
- Si el cable de alimentación está dañado éste debe ser reemplazado por el fabricante, su agente de servicio o personal calificado, para evitar riesgo.
- Utilice únicamente la batería recargable suministrada con el producto. Para reemplazarla comuníquese con Servicio de Atención al Cliente Koblenz.
- No rocíe ni vierta líquidos sobre la Aspiradora Robot.
- No utilice la Aspiradora Robot para recoger objetos afilados o vidrio.
- No sumerja la batería en ningún líquido.
- No utilice la Aspiradora Robot para recoger derrames de agua, pintura u otros productos químicos, o cualquier cosa mojada.
- Antes de utilizar la Aspiradora Robot, recoja objetos como ropa, papeles sueltos, tire de los cordones de las persianas o cortinas, cables de alimentación y cualquier objeto frágil.
- Si la habitación que se va a limpiar contiene un balcón, se debe utilizar una pared virtual para evitar el acceso al balcón y garantizar un funcionamiento seguro.
- No opere la Aspiradora Robot en áreas con enchufes eléctricos expuestos en el piso.
- No use su Aspiradora Robot en un piso sin terminar, sin sellar, encerado o rugoso. Puede provocar daños en el suelo y en este dispositivo. Úselo solo en superficies de pisos duros o alfombras de pelo corto.
- Este dispositivo ha sido diseñado para ser utilizado en suelos sin rayarlos. Recomendamos que pruebe este dispositivo en un área pequeña de la habitación que se va a limpiar para asegurarse de que no se raye antes de limpiar toda la habitación.