



Koblenz®



Acquapur II

*Vacuum cleaner
with water filter*

*Aspiradora con sistema
de filtro de agua*

**For model /
Para modelo:
AR-2400**

VACUUM CLEANER

User Manual

ASPIRADORA

Manual de uso

Congratulations!

You have just purchased a Koblenz® Vacuum Cleaner. Please read this manual carefully before operating machine. Model and serial number may be found on the back of your vac. You should record both model and serial numbers and keep them in a safe place for future use. Keep this manual.

¡Felicidades!

Acaba de adquirir una aspiradora Koblenz®. Favor de leer detenidamente este manual antes de operar esta máquina. Los números de modelo y serie se pueden encontrar en la parte posterior de la aspiradora. Ud. debe anotar ambos números y guardarlos en un lugar seguro para futura referencia. Conserve este manual.

Read all instructions before using this vacuum cleaner.

Antes de operar este aparato, lea cuidadosamente las instrucciones de uso.

Electrical Rating / Características Eléctricas: 120 V~ 1 200 W 60 Hz

CONTENTS

Important safety instructions.....	2	Power control.....	6
Polarized outlet	3	Pull out line cord.....	6
Your vacuum cleaner components.....	3	Water tank level.....	6
Vacuum cleaner assemble.....	4	Cleaning and maintenance.....	6
Usage.....	5	Troubleshooting.....	7
Turbo Brush accessory.....	5	Warranty.....	8
Combination floor/rug tool.....	5		

IMPORTANT SAFETY INSTRUCTIONS

- This vacuum cleaner is for household use only

Read all instructions before using this vacuum cleaner. Save this manual.

WARNING

To reduce risk of fire, electric shock or injury:

1. Do not use to pick up flammable or combustible liquids, such as gasoline or use in areas where such items may be present.
2. Only connect appliance to a 120 V electric source.
3. Use products only as described in this manual, use only manufacturer's recommended attachments.
4. Do not pick up anything that is burning or smoking; such as cigarettes, matches or hot ashes.
5. Do not use to pick up liquids.
6. Do not leave vacuum plugged in. Unplug from outlet when not in use and before servicing.
7. Turn unit off before unplugging.
8. Do not put any object into openings. Do not use with any opening blocked. Keep free of dust, lint, hair and anything that may reduce airflow.
9. Do not use without filters in place.
10. Do not allow vacuum to be used as a toy, or to run unattended at any time. If used by children or near them, close supervision is necessary.
11. Do not store outdoors.
12. Do not use with a damaged cord or plug. If vacuum is not working as it should, or if it has been dropped, damaged, or submerged into water, return it to an authorized service center.
13. Do not pull or carry by cord, use cord as a handle, close a door on cord or pull cord around sharp edges or corners, do not run vacuum over cord. Keep away from heated surfaces.
14. Do not unplug by pulling on cord. To unplug, grasp the plug, not the cord.
15. A double- insulated appliance is marked with one or more of following: The words "DOUBLE INSULATION" or "DOBLE INSULATED" or the doble insulation symbol (square with a square): 
16. Do not unplug or vacuum with wet hands. Use extra care when cleaning stairs.
17. Keep hair, loose clothing, fingers and all parts of body away from openings and moving parts.
18. Never use vacuum cleaner as a pump
19. If the line cord is damaged, it must be replaced by the manufacturer or an authorized service center.

POLARIZED OUTLET

This appliance is for use on a 120 V~ circuit, and has a polarized plug as shown in figure A. A temporary adapter may be used to connect this plug to non-polarized outlet. Temporary adapter should be used only until a properly polarized outlet can be installed by a qualified electrician.

NOTE:

In Canada, the use of a temporary adapter is not permitted by the Canadian Electrical Code.

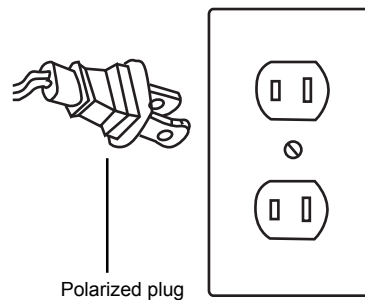

Figure A

YOUR VACUUM CLEANER COMPONENTS

A VACUUM CLEANER

- A1. ON-OFF switch
- A2. Cord rewriter button
- A3. Suction power control knob
- A4. Sponge Filter
- A5. HEPA filter
- A6. HEPA filter housing cover
- A7. Suction port
- A8. Body handle
- A9. Wheels
- A10. Motor protection filter nest
- A11. Motor protection filter
- A12. Cable Plug

B CONTAINER GROUP

- B1. Transparent water tank
- B2. Transparent water tank cover
- B3. Transparent water tank handle
- B4. Water filter body
- B5. Air inlet grill

C HOSE GROUP

- C1. Flexible hose
- C2. Telescopic wand
- C3. Floor Turbo Brush
- C4. Combination floor/rug tool

D ACCESSORIES GROUP

- D1. Accessory holder
- D2. Crevice nozzle
- D3. Dusting brush
- D4. Pick up tool and texturized walls tool
- D5. Defoamer
- D6. Mini Turbo Brush

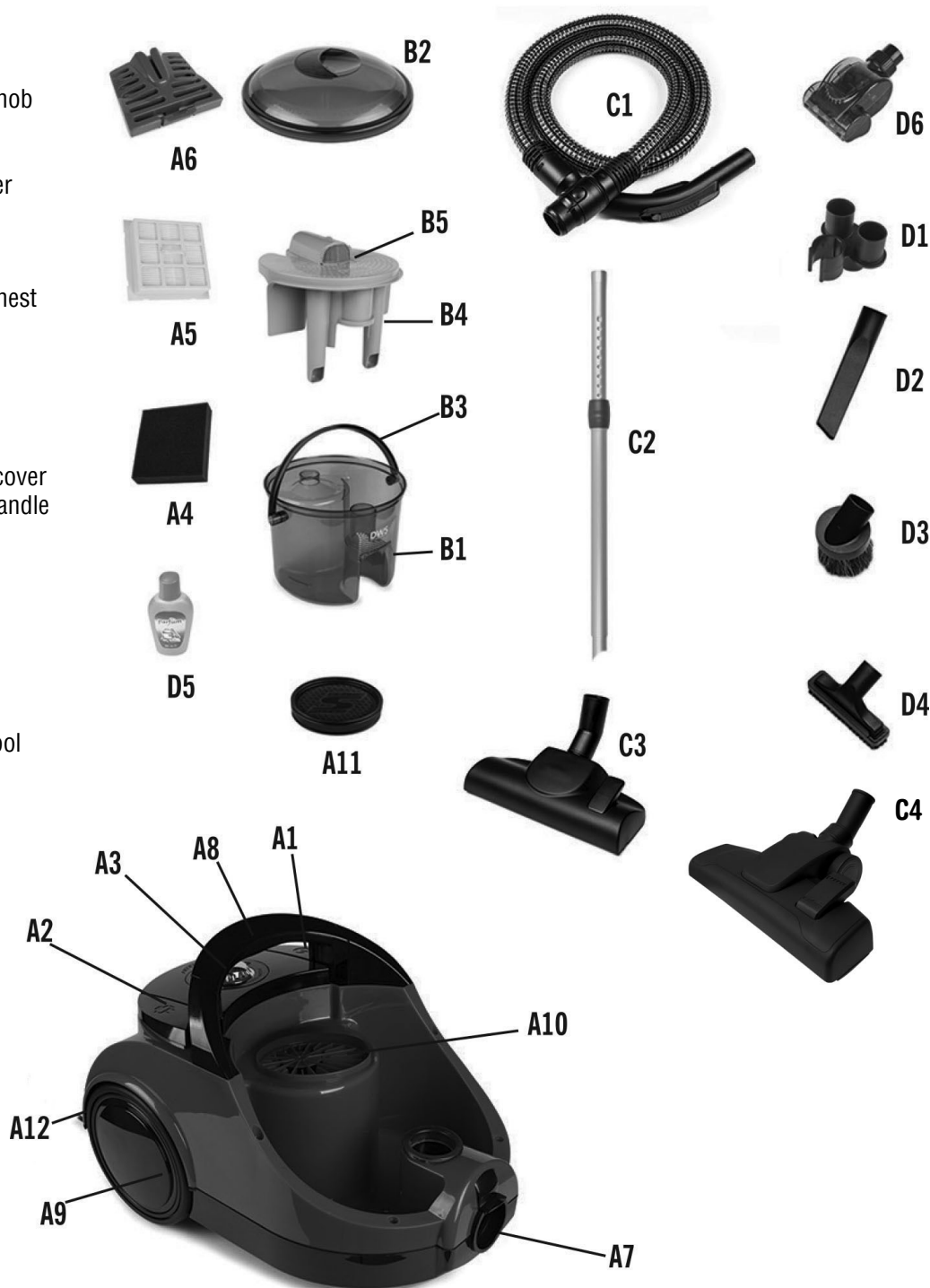

VACUUM ASSEMBLE

⚠ CAUTION: Unplug power cord before performing any maintenance on it.

WATER FILTER USE



1. Open reservoir cover. Fig. 1
2. Remove transparent reservoir by holding it from handle and put it a side. Fig. 2
3. Pull out water filter body. Fig. 3
4. Compare parts and accessories in the instruction manual with those on the package. Check if any of them is missing or damaged.
5. If you are going to use your vacuum cleaner, put water inside transparent water tank until maximum level specified (Max 1.2 L). Do not put water into below or above this level.
6. To ensure a pleasant scent on room, and that dirty water doesn't produce foam, drip 2-3 drops of given defoamer with vacuum cleaner into water.
7. Slot water filter body onto its place on water tank. Fig. 4
8. Make sure air inlet grill is inserted into water filter body. Insert it, if it is not. Close the reservoir cover. Fig. 5
9. Insert motor protection's filter into its slot on the main body. If the motor protection's filter is not inserted, vacuum cleaner cannot make sufficient suction. Please make sure motor protection's filter is inserted into its slot.
10. Insert transparent reservoir set into the main body tightly.
11. In order to connect hose to the main body, press locking buttons on vacuum head of hose and place it in the vacuum head on tank. Fig. 6



⚠ CAUTION:

*Never make water suction with it on wet floor.
Only make dry sweeping with your vacuum cleaner.*

USAGE

1- Make installation and initialization process. Fig. 7

2- Accessories can be placed directly in hose or telescopic wand. Choose accessory and connect. Connection is done when you hear a click.

3- Use telescopic wand to reach hard places.

4- Plug in your vacuum cleaner and start it by pressing on On-Off button.



For an efficient cleaning, use the following accessories:



a. Floor Turbo Brush: for all kind of floors. Great for pet hair

b. Combination floor tool: to sweep floors, carpets, rugs, etc.

c. Pick up tool and textured walls tool: to clean surfaces like shelves, book cases, clothes, electronic instruments, lamp-shade, furniture, curtain etc.

d. Turbo Brush Mini: Cleans pet hair on furniture.

e. Dusting brush: Brush for processes of curtain cleaning and removing dust.

f. Crevice nozzle: to clean dust, crumb etc. in such narrow spaces as radiator, drawer etc.

TURBO BRUSH TOOL

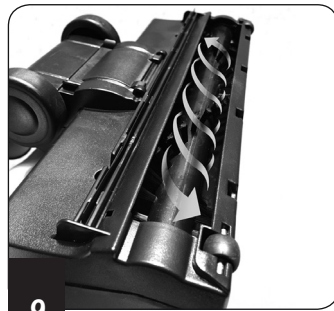

Rotating Turbo Brush propels dirt and debris into the vacuum, and cleans at a much faster rate than an ordinary attachment.

COMBINATION FLOOR/RUG TOOL



1. Press down on pedal to clean up hard floors.



2. Lift up brush to clean up carpeted surfaces.

HOW TO USE

For best cleaning performance even on hard floors or carpets.

Before using combination floor tool, make sure that floor tool button position is correct for the type of surface you want to clean.

- Use brush for hard floors.
- For carpeting, use accessory without brush.

Note: Maintain accessory brush always clean.

POWER CONTROL

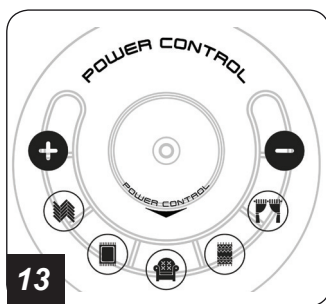

This vacuum cleaner has a rotary knob for suction control. Turn knob according to suction power needed. Fig.12

You may increase or decrease suction power of your vacuum cleaner by turning suction power control knob to the right or to the left. Fig.13

PULL OUT LINE CORD



1. LINE CORD

Pull out line cord and plug until yellow mark. Fig. 14. Press the ON/OFF switch to start motor.

2. CORD REWIND

After sweeping process is completed, turn it off by pressing on to On-Off button. Unplug vacuum cleaner from outlet, then press rewind button with one hand and guide cable with the other hand to ensure that it does not whip causing damage. Fig.14

Note: Never exceed the red mark.

WATER TANK LEVEL

Fill the tank with water up to the MAX level.

NOTE: Before and after each use, tank must be cleaned for better performance of your vacuum cleaner. Fig.15

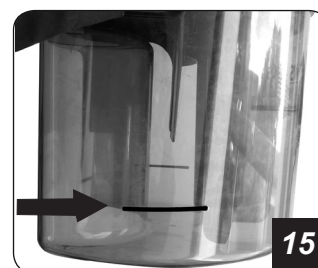

CLEANING AND MAINTENANCE

CAUTION: Unplug power cord before performing any maintenance on it.

Prior to cleaning always disconnect appliance from electrical supply. The vacuum cleaner, specially water tank and all accessories, can be cleaned using a damp cloth or a non abrasive domestic cleaner and then should be wiped dry. To keep underside of the appliance clean, vacuum it at regular intervals.

WATER TANK

Always drain water inside transparent water tank. After each use; clean and dry the tank. Fig.16-17

To prolong your vacuum cleaner's life and due to hygienical reasons, do not leave your vacuum cleaner full of liquid and dirt.

Pull off the water filter body. The water filter body can be washed in warm or soapy water or in flowing water (under the tap). After washing, dry it first, then insert it.



FILTER

Cleaning of motor protections filter placed under the transparent water tank on the main body must be checked periodically and must be cleaned with warm water, if necessary. Before using it again, make sure the filter is dry. It must be cleaned every month at least depending on the frequency of usage.

HEPA FILTER

1. Open air outlet plate and remove filter. Fig.18
2. Clean up filter by shaking it.

For best performance, replace filter every 6 months.

WARNING:

Never use appliance without water tank and motor protection filters installed.

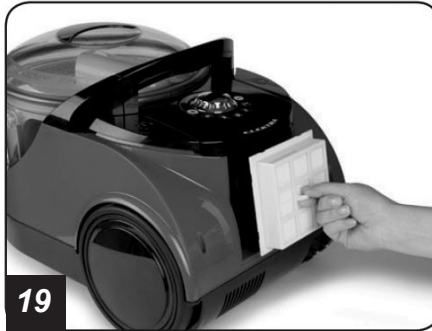

Carry your vacuum cleaner by holding it from its handle.

Using only original accessories and parts is essential for an efficient cleaning and for device life. Supply accessories and parts only from the nearest authorized service if necessary.

CAUTION:

- Only make dry sweeping with your vacuum cleaner.
- If the line cord is damaged, it must be replaced by the manufacturer or an authorized service center.
- Absolutely make the certificate of warranty confirmed by an authorized dealer beginning from date of sale (title stamp and date of sale).

STORAGE

Before storing your vacuum cleaner, the water tank should be emptied and cleaned. Accessories may be stored with vacuum cleaner. The vacuum should be stored indoors. Do not use to vacuum toxic materials. Review frequently, do not use vacuum with a saturated water tank. Always use the unit with the filters when vacuuming.

IMPORTANT

After cleaning the filter, check for holes. If any holes are found replace the filter immediately. Even small holes will permit dust to come out of the vac.

TROUBLESHOOTING

ISSUE	PROBABLE CAUSE	FIX
Motor doesn't start.	There's no voltage.	Verify cable and power source.
Suction power is decreasing.	Filter or hose obstructed. Inadequate level in power reader.	Remove object. Position at desired suction level.
Dust filtration	Water tank level is low or inadequate.	Verify water level. See page 6.
Cable does not rewind completely.	Verify that cable is not bent or knotted.	Pull out cable 3 feet. Pull down cable and press rewind switch.

WARRANTY

This warranty gives you specific legal rights, and you may also have other rights that vary from state to state.

This product is warranted against malfunctions and defects in material and workmanship for a period of one year for household use only.

THIS WARRANTY SHALL NOT APPLY to any products or parts there of which have been damaged by tampering, misuse or abuse or which have been altered or repaired by an unauthorized person or service center.

THIS WARRANTY SHALL NOT APPLY to brushes or accessories since their life depends upon the amount of use.

FOR REPAIR the inoperative machine must be delivered with shipping and delivery charges prepaid together with satisfactory evidence of the purchase date to an authorized service center or Thorne Electric Company at the address that appears below. Koblenz will either repair or replace, at its election, all defective machines during the warranty period.

Some states do not allow the exclusion or limitation of incidental or consequential damages, so the above limitation or exclusion may not apply to you.

Thorne Electric, Co.

P.O. BOX 18363,
San Antonio, TX.
78218-0363 U.S.A.
Tel: (210) 590-1226
Fax: (210) 590-1258
1 (800) 548-5741

Koblenz Eléctrica, S.A. de C.V.

Av. Ciencia No. 28,
Parque Industrial Cuamatla
Cuautitlán Izcalli, Edo. de México,
México, C.P. 54730
Tel. (55) 5864-0300

CONTENIDO

Advertencias.....	9	Control de succión.....	13
Modelo con conexión polarizada.....	10	Cable toma corriente.....	13
Componentes de la aspiradora.....	10	Nivel de agua del tanque.....	13
Ensamble de la aspiradora.....	11	Limpieza y mantenimiento.....	13
Uso de la aspiradora.....	12	Soluciones de problemas.....	14
Accesorio Turbo Brush.....	12	Garantía.....	15
Accesorio combinado piso/alfombra.....	12		

INDICACIONES GENERALES:

Al utilizar su aspiradora, se deben seguir las siguientes precauciones:

- Antes de operar esta aspiradora lea cuidadosamente las instrucciones de uso.
- Esta aspiradora es para uso doméstico.

ADVERTENCIAS

1. Usar la aspiradora solamente con corriente alterna de 120 V
2. No utilice su aspiradora cerca de o para recoger líquidos, cosas inflamables o combustibles como gasolina.
3. Bajo ninguna circunstancia debe utilizar la aspiradora sin filtro.
4. Cuando utilice su aspiradora cerca de los niños, favor de tener extremo cuidado.
5. Este aparato no se destina para utilizarse por personas (incluyendo niños) cuyas capacidades físicas, sensoriales o mentales sean diferentes o estén reducidas, o carezcan de experiencia o conocimiento, a menos que dichas personas reciban una supervisión o capacitación para el funcionamiento del aparato por una persona responsable de su seguridad.
6. Los niños deben supervisarse para asegurar que ellos no empleen los aparatos como juguete.
7. No se use con el cordón o clavija dañados. Si la aspiradora no está trabajando correctamente, si se ha caído, dejado a la intemperie o le ha caído agua envíela a un centro de servicio autorizado antes de usarse.
8. Nunca utilice la aspiradora para bombear líquidos.
9. No guarde la aspiradora a la intemperie. Esta no deberá ser colocada al lado de radiadores o estufas.
10. No maneje la aspiradora o la clavija eléctrica con las manos mojadas.
11. No recoja nada que esté encendido o húmedo como cigarrillos, cerillos o cenizas calientes.
12. Si el cordón de alimentación es dañado éste debe ser reemplazado por el fabricante, su agente de servicio o personal calificado, para evitar riesgo.
13. Un aparato de doble aislamiento está marcado con uno o más de lo siguiente:
Las palabras “DOBLE AISLAMIENTO” O “DOBLE AISLADO” o el símbolo de doble aislamiento (un cuadro dentro de otro): 
14. No deje la aspiradora sola cuando esté conectada. Cuando no esté en uso y antes de darle servicio apague y desconecte su aspiradora.
15. No cargue o jale el cable de corriente sobre las orillas o esquinas filosas y manténgalo alejado de superficies calientes.
16. Apague todos los controles antes de desconectar.
17. No ponga ningún objeto en ninguna de las aberturas, ni se utilice con ninguna abertura bloqueada. Mantenga la aspiradora libre de polvo, cabello, pelusa o cualquier cosa que pudiera reducir el paso del aire.
18. No desconecte su aspiradora, jalándola por el cable. Para desconectar jale de la clavija.
19. Si su aspiradora tiene una falla, favor de comunicarse con el fabricante o con un taller de servicio autorizado.
20. Utilícela solo como se indica en el manual. Use únicamente accesorios recomendados por el fabricante.
21. Cuide el producto de insectos, roedores o elementos extraños ya que éstos podrían causarle daños al equipo.
22. Las variaciones en el voltaje suministrado pueden provocar daños en su equipo.

MODELO CON CONEXIÓN POLARIZADA

Esta máquina está diseñada para utilizarse en un circuito nominal de 120 V~ y tiene una clavija polarizada como se ilustra en la Figura A.

Cuide su máquina de altos y bajos voltajes

Un adaptador puede utilizarse temporalmente para conectar la clavija a un contacto no polarizado.

El adaptador temporal solo podrá utilizarse mientras un electricista calificado instala un contacto polarizado como el que se ilustra en la Figura A.



Figura A

ADVERTENCIA

Una conexión inapropiada puede provocar riesgo de choque eléctrico, revise por medio de un electricista capacitado que el contacto que se utilizará esté debidamente polarizado. No modifique la clavija de la máquina, si la clavija no ajusta en el contacto, instale uno llamando a un electricista capacitado.

COMPONENTES DE LA ASPIRADORA

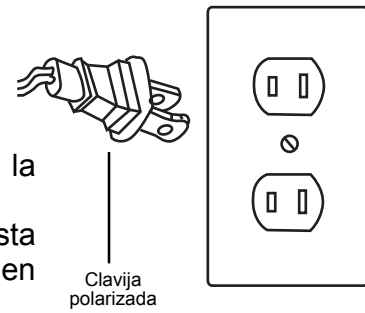
A ASPIRADORA

- A1. Botón encendido/apagado
- A2. Botón cable retráctil
- A3. Control de succión
- A4. Filtro de espuma
- A5. Filtro HEPA
- A6. Cubierta del filtro HEPA
- A7. Puerto de succión
- A8. Mango ergonómico
- A9. Ruedas
- A10. Soporte del filtro de protección
- A11. Filtro de protección del motor
- A12. Cable de alimentación eléctrica

B CONTENEDOR

- B1. Depósito o tanque de agua
- B2. Cubierta del tanque de agua
- B3. Manija del tanque de agua
- B4. Cuerpo del filtro de agua
- B5. Rejilla de entrada de aire

C MANGUERA

- C1. Manguera flexible reforzada
- C2. Tubo telescópico
- C3. Cepillo para pisos Turbo Brush
- C4. Accesorio combinado piso/alfombra

D ACCESORIOS

- D1. Porta accesorios
- D2. Esquinero
- D3. Plumero
- D4. Tapicero y plumero
- D5. Antiespumante
- D6. Turbo Brush Mini

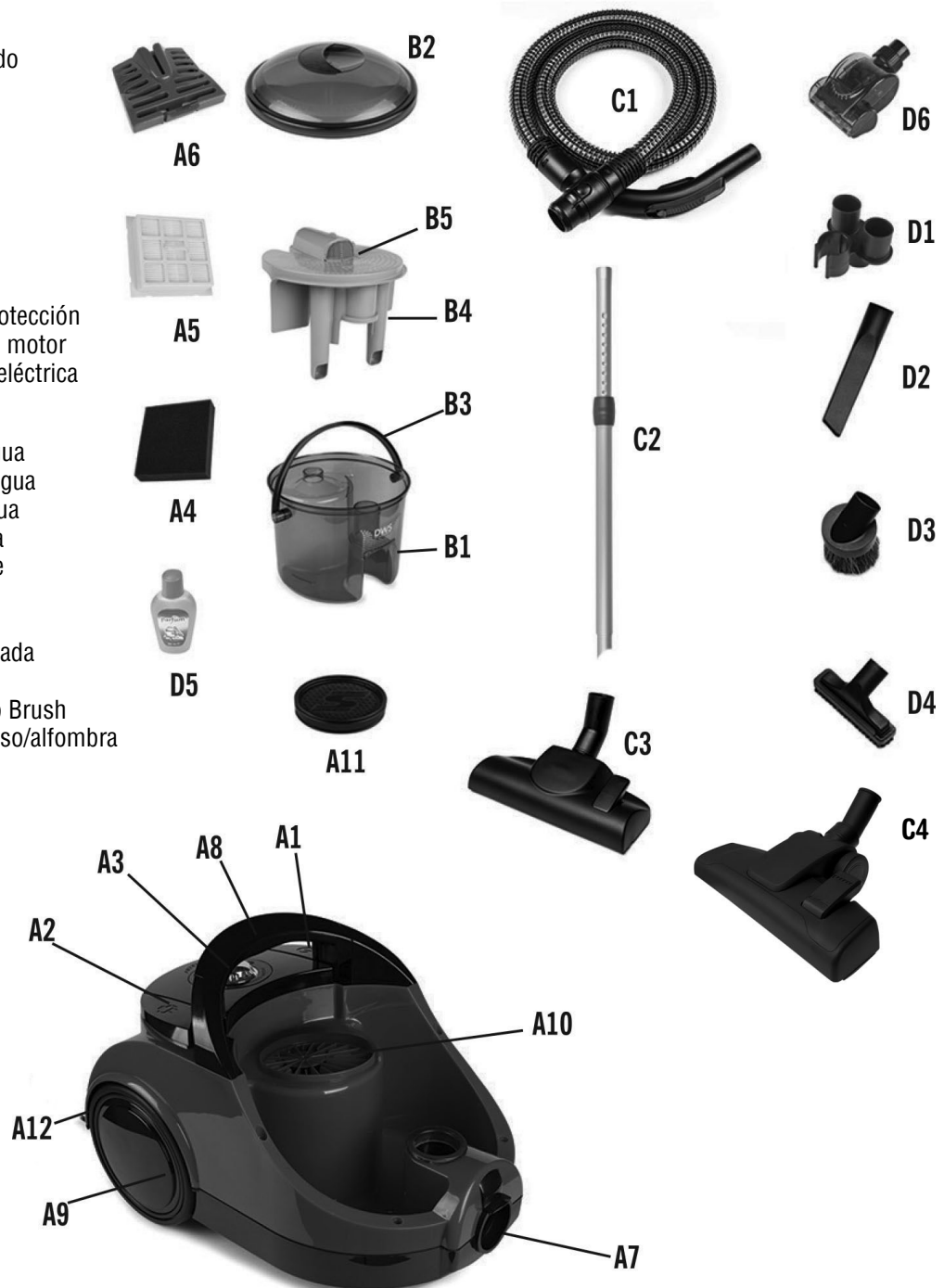

ENSAMBLE DE LA ASPIRADORA

PRECAUCIÓN: Siempre desconecte la aspiradora de la toma de corriente, antes de realizar cualquier mantenimiento.

USO DEL FILTRO DE AGUA



1. Retire la tapa del tanque de agua Fig. 1

2. Retire el tanque transparente sujetándolo de la manija y póngalo a un lado. Fig. 2

3. Saque el cuerpo del filtro del agua. Fig. 3

3. Compare las piezas y accesorios en el manual de instrucciones, con aquellos en el paquete. Verifique si falta alguno o si alguno está dañado.

4. Si va a utilizar su aspiradora, ponga agua limpia en el tanque transparente hasta el máximo nivel especificado (Máx 1.2 L). No ponga agua por encima o por debajo de este nivel.

5. Para dejar un aroma agradable en la habitación, vierta 2-3 gotas de antiespumante en el agua.

6. Coloque el cuerpo del filtro de agua en la ranura dentro del tanque de agua. Fig. 4

7. Asegúrese de que la rejilla de entrada de aire esté insertada en el cuerpo del filtro de agua. Cierre colocando la tapa del tanque. Fig. 4

8. Inserte el filtro de protección del motor en su ranura en el cuerpo de la aspiradora. Si el filtro de protección del motor no se coloca, la aspiradora no puede tener suficiente succión. Asegúrese que el filtro de protección del motor esté bien colocado en la ranura.

9. Inserte firmemente el tanque transparente en el cuerpo de la aspiradora.

10. Para conectar la manguera al cuerpo principal, presione los botones de bloqueo en el extremo de la manguera e inserte en el puerto de succión. Fig. 6



PRECAUCIÓN:
*Nunca aspirar agua.
Sólo aspirar en superficies secas.*

USO DE LA ASPIRADORA

- 1- Realice el proceso de instalación e inicialización. Fig. 7
- 2- Los accesorios pueden colocarse directamente en la manguera o en el tubo telescópico. Elija el accesorio y conéctelo, la conexión se realiza cuando usted escuche un click.
- 3- Utilice el tubo telescópico para aspirar pisos y duplicar el rango de alcance.
- 4- Enchufe su aspiradora e inicie pulsando el botón de encendido / apagado.



Para una limpieza eficiente, utilice los siguientes accesorios:



- a. Accesorio de pisos Turbo Brush:** Para toda clase de pisos. Ideal para limpiar pelo de mascota
- b. Accesorio combinado piso/alfombra:** Para barrer pisos, alfombras, tapetes, etc.
- c. Cepillo para paredes texturizadas y tapicero:** Para limpiar superficies como estantería, librerías, instrumentos electrónicos, colchones, lámparas, mobiliario, cortinas, etc.
- d. Mini Cepillo Turbo Brush:** Para limpiar pelo de mascotas en muebles, etc.
- e. Plumero:** Para limpieza y eliminación de polvo en cortinas, instrumentos electrónicos, etc.
- f. Esquinero:** Para limpiar hendiduras y lugares de difícil acceso.

ACCESORIO TURBO BRUSH



El cepillo giratorio Turbo Brush atrapa suciedad y residuos y los empuja en el vacío, ayudando a limpiar a un ritmo más rápido que un accesorio ordinario. Fig. 8-9

ACCESORIO COMBINADO PISO/ALFOMBRA

CÓMO FUNCIONA

Antes de utilizar el cepillo combinado piso alfombra, asegúrese que la posición del botón es el correcto para el tipo de la superficie que desea limpiar.

- Utilice el cepillo para suelos duros.
- Utilice el accesorio sin el cepillo para alfombras.

NOTA: Mantener el accesorio siempre limpio.

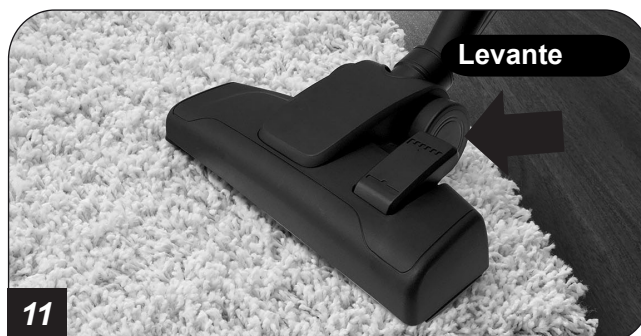

1. Presione el pedal para aspirar pisos.

2. Levante el cepillo para limpiar superficies alfombradas.

CONTROL DE SUCCIÓN

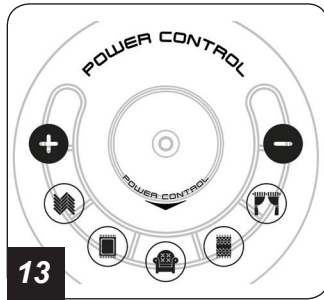

Su aspiradora cuenta con una perilla giratoria para seleccionar el nivel de potencia con el que se desea aspirar. Fig.12

Puede aumentar o disminuir la potencia de succión de la aspiradora girando la perilla a la derecha o a la izquierda. Fig.13

CABLE TOMACORRIENTE



1. EXTRACCIÓN DEL CABLE

Para sacar el cable, jálalo a la longitud deseada. Fig 14. Conéctelo a la toma de corriente. Presione el botón de encendido/apagado para prender la aspiradora.

Nota: Nunca exceda de la marca roja.

2. REBOBINADO

Al terminar la limpieza, apague la máquina y desconecte la clavija de la toma de corriente eléctrica. Sin soltar el cable (para evitar accidentes), presione levemente con el pie el botón de rebobinado del cable.

NIVEL DE AGUA DEL TANQUE

Llene el tanque con agua, hasta el nivel MAX.

Nota: Antes y después de cada uso, el tanque debe ser limpiado para un óptimo rendimiento de su aspiradora. Fig 15.

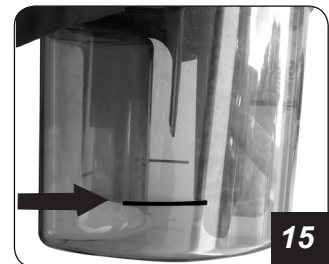

LIMPIEZA Y MANTENIMIENTO

⚠ PRECAUCIÓN: Siempre desconecte la aspiradora de la toma de corriente, antes de realizar cualquier mantenimiento.

Antes de guardar su aspiradora se recomienda vaciar y limpiar el tanque. Los accesorios deben guardarse en el mismo lugar que la aspiradora para que estén disponibles cuando se requieran. La vida útil de los accesorios o cepillos depende de su uso, por lo que el desgaste natural no se considera defecto de fábrica.

La aspiradora debe guardarse en lugares cerrados. Para mantener la aspiradora con el mejor aspecto posible, limpie el exterior con un paño húmedo y jabón suave.

Nota: Los accesorios pueden variar dependiendo el modelo.

DEPÓSITO DE AGUA

Siempre drene el agua del depósito de agua, después de cada uso; limpiar y secar el depósito. Fig. 16-17

Para prolongar la vida útil de su aspiradora y debido a razones higiénicas, no deje la aspiradora llena de líquidos y suciedad. Saque el filtro de agua del interior.

El filtro de agua puede ser lavado con agua tibia, bajo el chorro del agua o con jabón. Asegúrese que el filtro esté completamente seco, antes de insertarlo en la aspiradora.



FILTRO DEL MOTOR

La limpieza del filtro de protección del motor, colocado debajo del depósito de agua transparente, sobre el cuerpo principal, se debe realizar periódicamente y debe limpiarse con agua tibia si es necesario. Antes de volver a utilizarlo, asegúrese de que el filtro está completamente seco. Debe limpiarse en función a la frecuencia de uso.

FILTRO HEPA

1. Jale la tapa, retírela y tome el filtro. Fig. 18
2. Sacúda y coloque de nuevo en su lugar, si presenta alguna ruptura, reemplace el filtro. Fig. 19-20

Para mejores resultados se recomienda reemplazar el filtro HEPA cada 6 meses.

CUIDADO: Nunca utilice la aspiradora sin el tanque y filtros de protección del motor instalados.

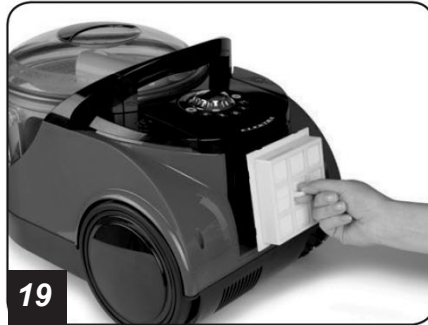

⚠ PRECAUCIÓN:

- Sólo barrer en seco con la aspiradora.
- Si el cable se daña, debe ser reemplazado por su fabricante o agente de servicio autorizado.
- El certificado de garantía, es válido a partir de la fecha de venta (título, sello y fecha de venta).

ALMACENAMIENTO

Antes de guardar la aspiradora, el depósito de polvo se debe vaciar y limpiar.

Los accesorios pueden ser almacenados con la aspiradora. La vida útil de los accesorios o cepillos depende de su uso, por lo que el desgaste natural no se considera defecto de fábrica.

La aspiradora debe guardarse en lugares cerrados. Para mantener la aspiradora con el mejor aspecto posible, limpie el exterior con un paño húmedo y jabón suave.

IMPORTANTE

Después de limpiar el filtro, verificar la presencia de agujeros. Si encuentra orificios debe sustituir el filtro inmediatamente. Incluso los pequeños orificios permitirán el polvo al salir de la aspiradora.

SOLUCIÓN DE PROBLEMAS

PROBLEMA	CAUSA	SOLUCIÓN
El motor no enciende	No hay voltaje.	Revise el cable, enchufe y toma corrientes.
La fuerza de la succión está bajando gradualmente.	El puerto de succión, filtro, manguera o el tubo telescópico están obstruídos.	Remueva el objeto. Posición en nivel de aspiración deseada.
Filtración de polvo	El nivel de agua es bajo o inadecuado.	Verifique el nivel de agua. Pág.13
El cordón no se rebobina completamente.	Verifique que el cordón no esté virado o enrollado de manera desigual.	Saque alrededor de 2 a 3 metros de cordón, tire hacia abajo, presione el botón de rebobinado.

GARANTÍA

KOBLENZ ELÉCTRICA, S.A. DE C.V. garantiza este producto por término de un año en todas sus partes y mano de obra contra cualquier defecto de fabricación a partir de la fecha de entrega y tratándose de productos que requieran de enseñanza o adiestramiento en su manejo de instalación de aditamentos, accesorios, implementos o dispositivos a partir de la fecha en que hubiera quedado operando normalmente después de su instalación en el domicilio que señale el consumidor bajo las siguientes condiciones:

1. Para hacer efectiva la garantía, no deben exigirse mayores requisitos que la presentación del producto acompañado de la póliza correspondiente debidamente sellada y fechada por el establecimiento que lo vendió o la factura, recibo o comprobante, en el que consten los datos específicos del producto objeto de la compraventa.
Nota: Si el sello del establecimiento que lo vendió no especifica la fecha en la que el consumidor recibió el producto, el consumidor deberá presentar la factura, recibo o comprobante objeto de la compraventa respectiva.
2. La empresa se compromete a reparar o cambiar el producto, así como las piezas y componentes defectuosos del mismo sin ningún cargo para el consumidor. Los gastos de transportación que se deriven de su cumplimiento serán cubiertos por el fabricante o importador.
3. El tiempo de reparación en ningún caso será mayor de 30 días, contados a partir de recepción del producto en cualquiera de los sitios en donde pueda hacerse efectiva ésta garantía.
4. En cualquiera de los centros de servicio autorizados podrán adquirirse consumibles, refacciones, partes y hacer válida la garantía.
5. Este producto es exclusivo para uso doméstico. No es para uso comercial o industrial.

ESTA GARANTÍA NO ES VÁLIDA EN LOS SIGUIENTES CASOS:

- a) Cuando el producto ha sido utilizado en condiciones distintas de las normales.
- b) Cuando el producto no ha sido operado de acuerdo con el instructivo de uso en idioma español proporcionado.
- c) Cuando el producto ha sido alterado o reparado por personas no autorizadas por la empresa.

El consumidor podrá solicitar que se haga efectiva la garantía ante la propia casa comercial donde adquirió el producto.

NOTA: En caso de que la presente garantía se extraviara, el consumidor puede recurrir a su proveedor para que le expida otra póliza de garantía previa presentación de la nota o factura respectiva.

Producto _____ Marca _____
Modelo _____ No. de Serie _____
Nombre del distribuidor _____
Calle y número _____ Colonia o poblado _____
Ciudad / código postal _____ Fecha de entrega _____
Sello y firma _____

Importado por:

Koblenz Eléctrica, S.A. de C.V.
Av. Ciencia No. 28,
Parque Industrial Cuamatla
Cuautitlán Izcalli, Edo. de México,
México, C.P. 54730 Tel. (55) 5864-030

HECHO EN TURQUÍA

Visite nuestro sitio de internet:
www.koblenz.com.mx

Modelo: AR-2400

CENTROS DE SERVICIO, REFACCIONES Y CONSUMIBLES		
Para mayores informes sobre un Centro de Servicio Autorizado cercano a tu domicilio Visita nuestro sitio web: www.koblenz.com.mx  Escribenos en Whatsapp: 55 7955 2874		
Edo. de México (55)58-64-03-00	Koblenz Eléctrica, S.A. de C.V. Av. Ciencia No. 28, Parque Industrial Cuamatla, Cuautitlán Izcalli; Edo. de México, México C.P. 54730	Encuétranos en:     @KoblenzMexico

Thorne Electric, Co.

P.O. BOX 18363,
San Antonio, TX.
78218-0363 U.S.A.
Tel: (210) 590-1226
Fax: (210) 590-1258
1 (800) 548-5741

Koblenz Eléctrica, S.A. de C.V.

Av. Ciencia No. 28,
Parque Industrial Cuamatla
Cuautitlán Izcalli, Edo. de México,
México, C.P. 54730 Tel. (55) 5864-0300



Discover more products: www.koblenz.com

PRINTED IN TURKEY / IMPRESO EN TURQUÍA